

D O D A T E K 2

do wewnętrznego rozkładu jazdy pociągów zawierający
WYKAZ OSTRZEŻEŃ STAŁYCH

oraz
prędkości drogowych na torach głównych zasadniczych stacji węzłowych
na terenie Zakładów Linii Kolejowych:

Sosnowiec, Częstochowa, Tarnowskie Góry

UWAGI:

1. Zmniejszenie prędkości pociągu wprowadzone na dojeździe do przejazdu kolejowo-drogowego lub przejścia z powodu ograniczonej widoczności czoła pociągu, obowiązuje tylko do czasu minięcia przejazdu lub przejścia przez czoło pociągu.
2. Ograniczenie prędkości pociągu na przejeździe kolejowo-drogowym lub przejściu do 20 km/godz. z uwagi na: brak widoczności czoła pociągu, uszkodzenie/wyłączenie samoczynnego systemu przejazdowego (SSP) lub brak obsługi, dotyczy tylko czoła pociągu na całej szerokości przejazdu. Od wskaźnika W 6a lub W 6b do przejazdu lub przejścia obowiązuje dodatkowe, wielokrotne podawanie z pociągu sygnału dźwiękowego Rp1 „Bacność”.
3. W przypadku wyłączenia urządzeń SSP na sąsiednim, zamkniętym dla ruchu pociągów torze, od wskaźnika W 6a lub W 6b do przejazdu/przejścia obowiązuje dodatkowe, wielokrotne podawanie z pociągu sygnału dźwiękowego Rp1 „Bacność”.
4. Ograniczenie prędkości pociągów na przejazdach kolejowo-drogowych do 50 km/godz. z uwagi na przekroczone iloczyn ruchu obowiązuje tylko czoło pociągu na całej szerokości przejazdu.
5. W okresie wysokich temperatur należy zwracać szczególną uwagę, czy nie wystąpiło wyobczenie toru.
6. Podczas opadów i zamieci śnieżnych, w czasie przejazdu przez posterunki ruchu, kierującą pojazdem kolejowym, obowiązuje podawać sygnały „Bacność” i zachować szczególną ostrożność.
7. Drużyna pociągowa powinna zwracać uwagę czy podane ostrzeżenia w wykazie są zgodne ze stanem faktycznym w terenie i czy miejsca ich występowania są prawidłowo osygnalizowane. Wszelkie zauważone nieprawidłowości należy zgłosić dyżurnemu ruchu na najbliższej stacji.
8. W przypadku oblodzenia przewodów sieci trakcyjnej powodującego silne iskrzenie na styku z odbierakiem prądu, elektryczne pojazdy trakcyjne należy prowadzić ze zmniejszoną prędkością przy podniesionych wszystkich odbierakach prądu stałego (tylko na lokomotywie prowadzącej). Na odcinkach o prędkości maksymalnej powyżej 120 km/godz. prędkość jazdy nie może przekraczać 120 km/godz., a na pozostałych – 90 km/godz. (o ile wskazania semaforów i inne ograniczenia prędkości nie są mniejsze). O potrzebie zmniejszenia prędkości decyduje maszynista, o czym powiadamia najbliższego dyżurnego ruchu.
9. W przypadku wystąpienia rozbieżności pomiędzy wskazaniami pokładowego pulpitu ETCS (DMI) a wskaźnikami przytorowymi należy stosować się odpowiednio do wskaźnika W6a lub W6b ustawionego w terenie.
10. Wersja elektroniczna obowiązującego Dodatku 2 jest dostępna w Internetowym Systemie Zamawiania Trasy Pociągu „Zamawiaj i Jedź” w zakładce „Dokumenty”.

Ważny od dnia 08 marca 2026 r. do dnia 13 czerwca 2026 r.

I. Informacje ogólne

1. Niniejszy Dodatek 2 został opracowany i wydany przez **Zakład Linii Kolejowych w Sosnowcu** ul. 3 Maja 16, 41-200 Sosnowiec, tel. (32) 710 40 00, e-mail: iz.sosnowiec@plk-sa.pl

Wnioski dotyczące ujęcia ostrzeżeń w Dodatku 2 należy kierować do Działu Eksploatacji i Infrastruktury Pasażerskiej:
tel. (32) 710 40 86, e-mail: anna.biskup@plk-sa.pl

Uwagi dotyczące treści merytorycznej należy zgłaszać odpowiednio do Zakładów w:
- Sosnowcu tel. (32) 710 40 45, e-mail: marta.bartosik@plk-sa.pl
- Częstochowie tel. (34) 376 32 19, e-mail: anna.waszkiwicz@plk-sa.pl
- Tarnowskich Górach tel. (32) 714 22 07, e-mail: aleksandra.pilewska@plk-sa.pl

Zamówienia na wydawnictwo Dodatku 2 należy przesyłać do Działu Eksploatacji i Infrastruktury Pasażerskiej IZ Sosnowiec:
tel. (32) 710 40 86, e-mail: anna.biskup@plk-sa.pl

2. Zamówienia zainteresowani składają przed wejściem Roczego Rozkładu Jazdy, w terminie ustalonym przez Zakład wydający. Zamówienie zachowuje ważność na wszystkie edycje Dodatku 2, do końca ważności RRJ. Zamówienie można skorygować do 30 dni przed końcem ważności bieżącego Dodatku 2.
3. W zamówieniu należy określić ilość egzemplarzy Dodatku 2 oraz miejsce ich dostarczenia. Ponadto należy określić sposób przekazywania i odbioru zmian (poprawek) zarządzonych przez Zakład wydający Dodatek 2.
4. Odpowiedzialność za naniesienie zmian w Dodatku 2 ponosi Zamawiający.
5. Moc obowiązującą mają oryginalne egzemplarze Dodatku 2, wydrukowane nakładem niniejszego Zakładu oraz w wersji elektronicznej pobrane ze strony Internetowego Systemu Zamawiania Trasy Pociągu „Zamawiaj i Jedź”.

II. Objaśnienia znaków i skrótów używanych w WOS

- „*”) (gwiazdka w kol. 8 „Uwagi”) - ostrzeżenie, które nie zostało uwzględnione w czasach jazdy w rozkładzie jazdy. Opóźnienia należy zaliczyć na R 307,
- „SHP” (skrót w kol. 6 lub 7) - brak elektromagnesu torowego systemu Samoczynnego Hamowania Pociągu, dla jazdy po określonym torze i kierunku,
- **zapis wytłuszczony** – ostrzeżenie dotyczy torów szlakowych i głównych zasadniczych, z wyjątkiem braku SHP niewymagającego ograniczenia prędkości,
- „-” (myślnik) – oznacza brak potrzeby wpisywania danych,
- „/” (ukośnik) - oznacza przejazd z jednego układu torowego na drugi,
- cyfra w kol. 9 - oznacza numer zmiany zgodnie, z którą dokonano poprawek w treści Dodatku 2,
- „Vd)” (skrót w kol. 8 „Uwagi”) – prędkość drogowa na wskazanym, alternatywnym torze głównym zasadniczym danej stacji węzłowej,
- **szare tło** – ostrzeżenia na torach pozostałych linii kolejowych w stacji węzłowej,
- **justowanie** (w kol. 5) – wyróżnianie (wg parzystości) torów szlakowych i głównych zasadniczych; (nie stosuje się przy ostrzeżeniach obowiązujących na rozjazdach tylko dla jazdy na kierunek zwrotny).

WYKAZ LINII

Nr linii	Nazwa linii	Zakres kilometrów		Strona
		Od	Do	
1	2	3	4	5
1	WARSZAWA ZACHODNIA - KATOWICE	195,500	318,686	13
4	GRODZISK MAZOWIECKI - ZAWIERCIE	212,200	224,915	17
61	KIELCE GŁÓWNE - FOSOWSKIE	65,248	166,600	18
62	TUNEL - SOSNOWIEC GŁÓWNY	59,100	85,096	18
64	KOZŁÓW - KONIECPOL	39,742	43,528	19
90	ZEBRZYDOWICE - CIESZYN	12,983	29,461	19
93	TRZEBINIA - ZEBRZYDOWICE	38,650	80,662	19
97	SKAWINA - ŻYWIEC	63,960	82,025	20
117	KALWARIA ZEBRZYDOWSKA LANCKORONA - BIELSKO-BIAŁA GŁÓWNA	47,100	59,007	20
127	RADZIONKÓW - TARNOWSKIE GÓRY TGB T3	26,835	35,455	20
128	RADZIONKÓW - NAKŁO ŚLĄSKIE T4	26,782	30,659	20
129	TARNOWSKIE GÓRY TGB - TARNOWSKIE GÓRY TGE	35,828	41,028	20
130	TARNOWSKIE GÓRY TGD - KALETY T4	37,320	48,862	20
131	CHORZÓW BATORY - TCZEW	5,440	138,300	20
132	BYTOM - WROCŁAW GŁÓWNY	16,712	57,625	22
133	DĄBROWA GÓRNICZA ZĄBKOWICE - KRAKÓW GŁÓWNY	-1,224	24,093	22
134	JAWORZNO SZCZAKOWA - MYSŁOWICE	0,220	12,211	23
135	GLIWICE ŁABĘDY - PYSKOWICE	-0,408	5,777	23
136	KĘDZIERZYN-KOŻLE - OPOLE GROSZOWICE	-0,206	12,200	23
137	KATOWICE - LEGNICA	0,070	72,000	23
138	OŚWIĘCIM - KATOWICE	2,850	33,286	25
139	KATOWICE - ZWARDOŃ	0,090	113,785	26

1	2	3	4	5
140	KATOWICE LIGOTA - NĘDZA	0,659	67,862	30
141	KATOWICE LIGOTA - GLIWICE	-0,570	25,927	31
142	KATOWICE LIGOTA - TYCHY	0,756	15,889	33
143	KALETY - WROCŁAW POPOWICE WP2	0,841	37,400	33
144	TARNOWSKIE GÓRY - OPOLE GŁÓWNE	0,182	22,953	34
145	CHORZÓW STARY - RADZIONKÓW	1,331	17,955	34
146	WYCZERPY - CHORZEW SIEMKOWICE	-0,055	49,134	34
147	ZABRZE BISKUPICE - GLIWICE	-0,702	13,400	34
148	PSZCZYNA - RYBNIK	-0,632	35,980	35
149	ZABRZE MAKOSZOWY - LESZCZYNY	0,280	23,843	35
150	CZECHOWICE-DZIEDZICE R.815 - CHYBIE	2,962	13,459	36
151	KĘDZIERZYN-KOŹLE - CHAŁUPKI	-0,430	53,864	37
152	PACZYNA - LUBLINIEC	5,018	40,417	37
153	TOSZEK PÓLNOC - RUDZINIEC GLIWICKI	-0,104	19,657	38
154	ŁAZY - DĄBROWA GÓRNICZA TOWAROWA	-3,176	22,150	38
155	KUCELINKA - PORAJ	0,000	11,065	39
156	BUKOWNO - JAWORZNO SZCZAKOWA	8,250	11,310	40
157	PAWŁOWICE ŚLĄSKIE - SKOCZÓW	-0,859	23,745	40
158	RYBNIK TOWAROWY - CHAŁUPKI	-0,291	25,648	40
159	ŻORY - PAWŁOWICE ŚLĄSKIE	12,991	27,520	40
160	ZAWIERCIE ZW - DĄBROWA GÓRNICZA ZĄBKOWICE DZA T3	275,013	291,680	41
161	KATOWICE SZOPIENICE PÓLNOCNE - CHORZÓW STARY	-0,351	13,778	43
162	DĄBROWA GÓRNICZA STRZEMIESZYCE - DĄBROWA GÓRNICZA HUTA KATOWICE	0,422	3,350	43
163	SOSNOWIEC KAZIMIERZ - SOSNOWIEC MACZKI	-0,331	4,684	43
164	CHORZÓW BATORY - RUDA KOCHŁOWICE	-0,105	5,966	43
165	BYTOM BOBREK - BYTOM KARB	-0,143	1,294	44

1	2	3	4	5
167	SZOBISZOWICE - GLIWICE PORT	1,415	5,659	44
168	GLIWICE - GLIWICE ŁABĘDY	0,463	5,786	44
169	TYCHY - ORZESZE JAŚKOWICE	-0,246	17,484	45
171	DĄBROWA GÓRNICZA TOWAROWA - PANEWNIK	3,907	41,694	45
172	GIERAŁTOWICE - CHUDÓW	-0,091	4,247	46
173	RYBNIK - SUMINA	-0,500	13,353	46
174	KĘDZIERZYN-KOŹLE KKD - ŻABIENIEC	-0,197	2,222	46
176	RACIBÓRZ MARKOWICE - OLZA	-0,172	20,573	46
177	RACIBÓRZ - GŁUBCZYCE	-0,293	37,000	46
179	TYCHY - MYSŁOWICE KOSZTOWY MKSB1	0,647	26,223	47
180	DOROTA - MYSŁOWICE BRZEZINKA	0,055	15,616	47
181	HERBY NOWE - OLEŚNICA	-0,436	68,000	47
182	TARNOWSKIE GÓRY - ZAWIERCIE	-0,577	45,502	47
183	DĄBROWA GÓRNICZA ZĄBKOWICE - BĘDZIN ŁAGISZA	-1,131	8,770	48
186	ZAWIERCIE - DĄBROWA GÓRNICZA ZĄBKOWICE DZA T4	274,855	291,722	48
187	KWK POKÓJ - RUDA ORZEGÓW	4,200	8,971	51
188	BYTOM BOBREK - ZABRZE BISKUPICE	20,300	23,552	51
189	RUDA CHEBZIE - ZABRZE BISKUPICE	-0,461	6,764	51
190	BIELSKO-BIAŁA GŁÓWNA - CIESZYN	-0,477	40,181	51
191	GOLESZÓW - WISŁA GŁĘBCE	-0,550	20,048	52
192	SYRYNIA - PSZÓW	0,000	7,846	52
194	PIETROWICE WIELKIE - KIETRZ	0,176	8,805	52
195	POLSKA CEREKIEW - BABORÓW	16,100	39,141	52
199	RUDZINIEC GLIWICKI - KĘDZIERZYN-KOŹLE KKA	49,055	64,136	53
200	GLIWICE - GLIWICE SOŚNICA KWK SOŚNICA MAKOSZOWY	-0,513	6,469	53
325	BABORÓW - PILSZCZ	-0,154	23,093	53

1	2	3	4	5
651	RADOSZOWY - CHORZÓW BATORY	0,002	3,547	53
652	KATOWICE MUCHOWIEC KMB - STASZIC	-0,006	1,748	53
653	KATOWICE MUCHOWIEC - KATOWICE OCHOJEC KOC	-0,006	1,767	53
654	SZABELNIA- KATOWICE SZOPIENICE PÓŁNOCNE	0,000	1,103	54
655	MYSŁOWICE MWB - KATOWICE MUCHOWIEC KMA	0,000	7,051	54
656	KATOWICE - BRYNÓW	-0,025	3,005	54
657	KATOWICE SZOPIENICE PÓŁNOCNE - KATOWICE MUCHOWIEC KMA	0,243	9,657	54
658	STAWISKA SK1 R3 - STAWISKA SK1 R2	0,000	0,466	54
659	BĘDZIN - KATOWICE	-0,485	4,590	54
660	SOSNOWIEC POŁUDNIOWY - KATOWICE SZOPIENICE POŁUDNIOWE	-0,399	3,242	55
661	DĄBROWA GÓRNICZA TOWAROWA DTA R5 - KOZIOŁ	0,000	2,966	55
663	SOSNOWIEC KAZIMIERZ SKZ2 - SOSNOWIEC KAZIMIERZ SKZ1	0,000	0,957	55
665	SOSNOWIEC MACZKI - EUROTERMINAL SŁAWKÓW	0,000	0,017	55
666	SOSNOWIEC MACZKI SMA - JAWORZNO SZCZAKOWA JSC	-0,055	2,663	55
667	SOSNOWIEC MACZKI - DŁUGOSZYN	0,000	1,864	55
668	JAWORZNO SZCZAKOWA JSB - DŁUGOSZYN	-0,061	1,941	55
669	JAWORZNO SZCZAKOWA JSE - PIECZYSKA T4P	-0,931	4,022	56
670	BOROWA GÓRKA - JAWORZNO SZCZAKOWA T4B	-0,092	1,597	56
671	GLIWICE GLA - GLIWICE T3	2,641	4,900	56
672	MACIEJÓW PÓŁNOCNY - ZABRZE MAKOSZOWY KOPALNIA	0,000	3,513	56
675	SZOBISZOWICE - GLIWICE PORT	0,000	0,796	56
676	GLIWICE SOŚNICA R1 - GLIWICE SOŚNICA GSB	0,000	1,030	56

1	2	3	4	5
677	ZABRZE MAKOSZOWY KOPALNIA - MIZERÓW	0,000	2,137	56
678	BORKI - KATOWICE DĄBRÓWKA MAŁA	1,728	2,874	57
679	CHAŁUPKI - GRANICA PAŃSTWA	53,293	53,864	57
680	KĘDZIERZYN-KOŹLE KKD - KŁODNICA	-1,456	2,309	57
681	NOWA WIEŚ - STARE KOŹLE	0,000	3,390	57
682	NOWA WIEŚ - KĘDZIERZYN-KOŹLE KKB	0,000	2,520	57
684	BOROWIANY - KRUPSKI MŁYN	0,144	1,715	57
685	DRONIEWICZKI - JAWORNICA	-0,085	3,232	57
686	HERBY NOWE - LISWARTA	-0,519	2,173	57
687	KALINA - HERBY STARE	-0,017	2,323	58
688	RYBNIK TOWAROWY RTA - RYBNIK RBC	-0,045	1,033	58
689	STUDZIONKA - DĘBINA	0,000	2,507	58
691	NĘDZA WIEŚ - TURZE	-0,011	1,474	58
693	CZECHOWICE-DZIEDZICE R.827 - BRONÓW PODG	0,014	7,469	58
694	BRONÓW PODG - BIENIEWIEC	0,000	3,217	58
695	CIESZYN R103 - CIESZYN R102	0,000	0,657	58
696	TYCHY MIASTO - TYCHY LODOWISKO	0,000	0,505	58
698	MYSŁOWICE KOSZTOWY R103 - MYSŁOWICE KOSZTOWY R205	0,000	1,703	59
700	CZĘSTOCHOWA - CZĘSTOCHOWA STRADOM	-0,337	2,205	59
701	CZĘSTOCHOWA - KUCELINKA	0,075	6,597	59
702	CZĘSTOCHOWA TOWAROWA - CZĘSTOCHOWA STRADOM	0,217	1,966	60
703	KUCELINKA - CZĘSTOCHOWA	0,008	5,706	60
704	HERBY STARE - HERBY NOWE	0,294	3,475	60
705	ZAWIERCIE R125 - ZAWIERCIE R97	0,000	1,292	60
706	KATOWICE MUCHOWIEC KMB - KATOWICE OCHOJEC KOC1	0,000	1,082	60
707	KATOWICE MUCHOWIEC KMB - STASZIC	-2,818	1,229	60

1	2	3	4	5
708	CHORZÓW BATORY - CHORZÓW MIASTO	-0,262	3,531	60
709	KĘDZIERZYN-KOŹLE - STARE KOŹLE	-0,434	4,211	61
711	MACIEJÓW PÓŁNOCNY - GLIWICE T4	-0,800	2,035	61
713	KATOWICE - CHORZÓW BATORY	0,000	4,504	61
714	JAWORZNO SZCZAKOWA JSE - PIECZYSKA T3P	0,000	4,323	61
715	BOROWA GÓRKA - JAWORZNO SZCZAKOWA T3B	0,000	3,515	61
716	PIEKARY ŚLĄSKIE SZARLEJ - BARBARA	0,526	2,632	61
717	GÓRKI ŚCIERNIE - FIAT AUTO POLAND	-0,131	-0,061	62
719	JĘZOR CENTRALNY JCA - SOSNOWIEC JĘZOR GT	1,332	1,607	62
720	SOSNOWIEC JĘZOR - SOSNOWIEC JĘZOR GT	0,000	0,555	62
790	CZECHOWICE-DZIEDZICE R.702 - CZECHOWICE-DZIEDZICE R.811	0,000	3,247	62
856	TARNOWSKIE GÓRY TGB T70 - TARNOWSKIE GÓRY TGB T70	35,635	37,307	62
859	SZCZYGLÓWICE KOPALNIA - KWK SZCZYGLÓWICE	0,000	0,149	62
862	RYBNIK TOWAROWY RTB - RADLIN OBSZARY	-1,414	0,000	62
863	KNURÓW - KWK BUDRYK	-1,216	0,000	62
864	KATOWICE LIGOTA - KWK WUJEK	-0,828	0,000	63
871	WANDA - KWK MICHAŁ	0,000	0,153	63
872	NOWA WIEŚ - KĘDZIERZYN-KOŹLE KKC	61,526	63,089	63
873	PAWŁOWICE ŚLĄSKIE - PAWŁOWICE GÓRNICZE	0,000	0,104	63
874	KLESZCZÓW - CIEPŁOWNIA	0,000	1,622	63
876	WODZISŁAW ŚLĄSKI - RADLIN MARCEL	0,000	1,395	63
877	RADLIN OBSZARY - RADLIN MARCEL	0,000	0,460	63
878	SUSZEC RUDZICZKA - SUSZEC KOPALNIA	0,000	0,033	63
880	CZERWIONKA - KWK DĘBIEŃSKO	0,000	1,639	63

1	2	3	4	5
883	MYSŁOWICE KOSZTOWY MKSC - KWK WESOŁA	0,000	2,734	64
884	ŁĘDZINY - KWK ZIEMOWIT	0,000	0,051	64
885	NOWY BIERUŃ - KWK PIAST	0,000	0,103	64
887	JUP R1- KWK JULIAN	0,000	0,279	64
888	BYTOM PÓŁNOCNY - MOSTVA	0,000	0,065	64
890	BIERAWA - ZAKŁADY AZOTOWE KĘDZIERZYN	0,000	1,629	64
891	RASZOWA - ZDZIESZOWICE	0,000	4,149	64
892	TARNOWSKIE GÓRY TGE - TARNOWSKIE GÓRY TGE	0,000	1,121	65
893	ZABRZE MAKOSZOWY - KWK MAKOSZOWY - ZABRZE MAKOSZOWY KOPALNIA	0,000	3,081	65
894	RUDA BIELSZOWICE - KWK HALEMBA	-0,100	0,116	65
895	CHORZÓW BATORY - KWK KLEOFAS	0,000	0,172	65
896	PANEWNIK - KWK ŚLĄSK T2	0,000	1,205	65
897	PANEWNIK - KWK ŚLĄSK T1	0,000	0,080	65
898	STASZIC - KWK STASZIC	0,000	0,117	65
950	TARNOWSKIE GÓRY TGA - TARNOWSKIE GÓRY TGE	0,000	6,020	65
951	TARNOWSKIE GÓRY TGA - TARNOWSKIE GÓRY TGE	0,000	5,554	66
954	TARNOWSKIE GÓRY TGB - TARNOWSKIE GÓRY TGD (GRUPA TORÓW "C")	0,000	0,621	66
956	ŻABIENIEC - KĘDZIERZYN-KOŹŁE PORT	1,830	3,620	66
957	RYBNIK - RYBNIK TOWAROWY RTF	-0,827	4,259	66
958	RYBNIK TOWAROWY RTB R203 - RYBNIK TOWAROWY RTB R301/302	0,000	0,476	66
959	RYBNIK TOWAROWY RTD - RYBNIK TOWAROWY RTE	0,007	1,339	66
979	TARNOWSKIE GÓRY TGC - TARNOWSKIE GÓRY TGC	0,000	0,317	66

**WYKAZ OSTRZEŻEŃ DORAŻNYCH, KTÓRE ZOSTAŁY PRZENIESIONE
DO WYKAZU OSTRZEŻEŃ STAŁYCH**

Strona	Nr Linii	Nazwa szlaku lub posterunku	Od km	Do km	Nr toru	Zawiadomienie o wprowadzeniu ostrzeżenia		
						Numer	Data nadania	Nadawca
1	2	3	4	5	6	7	8	9
17	1	Katowice Zawodzie - Katowice	315,950	316,150	2	41ISE4KZ-7-25-s2	2025-12-18	ISED R Katowice Zawodzie
17	1	Katowice Zawodzie - Katowice	316,150	317,150	2	41ISE4KZ-8-25-S2	2025-12-18	ISED R Katowice Zawodzie
17	1	Katowice Zawodzie - Katowice	317,150	317,350	2	41ISE4ISDR-7247-25	2025-12-18	ISED R Katowice
19	93	Chybie - Pruchna	63,400	68,770	1	41ISE2Chy-3-26-s2	2026-01-13	ISED R Chybie
21	131	Chorzew Siewkowiec - Rusiec Łódzki	134,700	135,497	1	44ISE3LCSHN 2-15-25-s2	2025-12-16	ISED R Panki
22	131	Rusiec Łódzki	135,491	136,288	1	44ISE3Pn-4027-25	2025-12-12	ISED R Panki
24	137	Katowice - Katowice Towar. KTC	0,550	1,855	1	41ISE4ISDR-7279_25	2025-12-12	ISED R Katowice
24	137	Szobiszowice podg - Gliwice Łabędy	30,400	32,570	2	44ISE7GP-7446-25	2025-12-12	ISED R Gliwice Port
26	139	Katowice Ligota - Małkowiec podg	7,423	7,488	1	41ISE4ISDR-6905-25	2025-11-26	ISED R Katowice
28	139	Wilkowice Bystra - Łodygowice	65,600	65,992	1	41ISE1Ze-787-25	2025-11-16	ISED R Żywiec
28	139	Wilkowice Bystra - Łodygowice	67,195	68,276	1	41ISE1Ze-788-25	2025-11-16	ISED R Żywiec
28	139	Wilkowice Bystra - Łodygowice	67,859	68,400	1	41ISE1 Ze845-25	2025-11-19	ISDER Żywiec

1	2	3	4	5	6	7	8	9
28	139	Wilkowice Bystra - Łodygowice	68,390	68,783	1	41ISE1Ze-789- 25	2025-11-16	ISED R Żywiec
28	139	Wilkowice Bystra - Łodygowice	68,777	69,180	1	41ISE1Ze-793- 25	2025-11-16	ISED R Żywiec
28	139	Wilkowice Bystra - Łodygowice	69,180	69,350	1	41ISE1Ze-802- 25	2025-11-17	ISED R Żywiec
28	139	Łodygowice - Żywiec	70,800	71,147	1	41ISE1Ze-790- 25	2025-11-16	ISED R Żywiec
28	139	Łodygowice - Żywiec	71,140	71,500	1	41ISE1Ze-794- 25	2025-11-16	ISED R Żywiec
28	139	Łodygowice - Żywiec	71,145	72,082	1	41ISE1Ze-798- 25	2025-11-17	ISED R Żywiec
29	139	Łodygowice - Żywiec	72,082	73,220	1	41ISE1Ze-804- 25	2025-11-17	ISED R Żywiec
29	139	Węgierska Górka - Milówka	90,317	92,015	1	41ISE1Mil-12- 26	2026-01-02	ISED R Milówka
29	139	Milówka - Rajcza	93,540	93,816	1	41ISE1Mil-10- 26-s2	2026-01-02	ISED R Milówka
29	139	Milówka - Rajcza	94,423	94,700	1	41ISE1Mil-8- 26-s2	2026-01-02	ISED R Milówka
29	139	Rajcza - Sól	101,550	101,827	1	41ISE1SI-2- 26-s2	2026-01-03	ISED R Sól
29	139	Rajcza - Sól	101,823	102,100	1	41ISE1SI-4- 26-s2	2026-01-03	ISED R Sól
29	139	Rajcza - Sól	103,601	103,878	1	41ISE1SI-6- 26-s2	2026-01-03	ISED R Sól
29	139	Rajcza - Sól	103,874	104,151	1	41ISE1Si-8- 26-s2	2026-01-03	ISED R Sól
31	140	Rybnik Towarowy - Rybnik Towarowy RTE	44,230	44,970	1	44ISE4RT-10- 26-s2	2026-01-09	ISED R Rybnik Towarowy
31	140	Rybnik Niewiadom - Rydułtowy	48,000	49,375	1	44ISE4Ry-3- 26-s2	2026-01-09	ISED R Rydułtowy
32	141	Ruda Kochłowice	6,100	7,200	2	44ISE7GP- 6921-25	2025-11-21	ISED R Gliwice Port
32	141	Ruda Kochłowice	6,100	7,200	4	44ISE7GP- 6921-25	2025-11-21	ISED R Gliwice Port

1	2	3	4	5	6	7	8	9
44	168	Gliwice - Szobiszowice podg	0,608	1,285	3	44ISE7Szo-6-26-s2	2026-01-02	ISED Szobiszowice
45	168	Szobiszowice podg - Gliwice Łabędy	1,285	3,715	3	44ISE7Szo-7-26-s2	2026-01-02	ISED Szobiszowice

Wykaz Ostrzeżeń Stałych
oraz prędkości drogowych na torach głównych zasadniczych

Nazwa szlaku lub posterunku	Lokalizacja ograniczenia lub prędkości drogowej		Przyczyna ograniczenia	Nr toru	Prędkość do km/godz w kierunku		Uwagi	Nr zmiany
	od km	do km			nieparzystym	parzystym		
1	2	3	4	5	6	7	8	9

Linia nr 1 : WARSZAWA ZACHODNIA - KATOWICE

Granica IZ Łódź - IZ Częstochowa km 195,500

IZ Częstochowa

Częstochowa	-0,337	0,495	-	17	50	50	Vd) Linia 700; poc. pasażerskie	
	-0,337	0,495	-	17	40	40	Vd) Linia 700; poc. towarowe	
	0,075	0,670	-	4	90	90	Vd) Linia 701; poc. pasażerskie	
	0,075	0,670	-	4	70	70	Vd) Linia 701; poc. towarowe	
	5,072	5,706	-	167	40	40	Vd) Linia 703	
Częstochowa Towarowa	2,286	2,821	-	85	50	50	Vd) Linia 703; poc. pasażerskie	
	2,286	2,821	-	85	40	40	Vd) Linia 703; poc. towarowe	
	2,821	4,415	-	57	50	50	Vd) Linia 703; poc. pasażerskie	
	2,821	4,415	-	57	40	40	Vd) Linia 703; poc. towarowe	
Poraj	9,820	11,063	-	4	90	90	Vd) Linia 155; poc. pasażerskie	
	9,820	11,063	-	4	60	60	Vd) Linia 155; poc. towarowe	

1	2	3	4	5	6	7	8	9
Zawiercie	275,050	275,270	Jazda z opuszczonymi pantografami	3A	-	-	*) Linia 160	
	274,920	275,270	Jazda z opuszczonymi pantografami	4A	-	-	*) Linia 186	
	275,015	275,380	Jazda z opuszczonymi pantografami	4A	-	-	*) Linia 186	
	223,030	224,889	-	3	110	110	Vd) Linia 4; poc. pasażerskie	
	223,030	224,889	-	3	100	100	Vd) Linia 4; poc. towarowe	
	223,030	224,915	-	4	110	110	Vd) Linia 4; poc. pasażerskie	
	223,030	224,915	-	4	100	100	Vd) Linia 4; poc. towarowe	
	275,013	276,318	-	3A	100	100	Vd) Linia 160; poc. pasażerskie	
	275,013	276,318	-	3A	80	80	Vd) Linia 160; poc. towarowe	
	43,000	44,295	-	21	90	90	Vd) Linia 182; poc. pasażerskie	
	43,000	44,295	-	21	80	80	Vd) Linia 182; poc. towarowe	
	44,295	45,502	-	7	90	90	Vd) Linia 182; poc. pasażerskie	
	44,295	45,502	-	7	80	80	Vd) Linia 182; poc. towarowe	
	274,855	276,592	-	4A	80	80	Vd) Linia 186	
	Łazy	280,568		Wjazd na grupę "C" i rozrząd wagonów z górki, zachować szczególną ostrożność	4	-	-	*) Linia 186; kier. zwrrotny
280,600			Wjazd na grupę "C" i rozrząd wagonów z górki, zachować szczególną ostrożność	2, 306, 308, 310, 312, 314, 316, 318, 320, 322	-	-	*) Tory semaforów R2, O,N kier. zwrrotny	

1	2	3	4	5	6	7	8	9
Łazy	-3,176	-1,822	-	119	80	-	Vd) Linia 154	
	-1,822	-0,358	-	125	80	-	Vd) Linia 154	
	-0,358	0,186	-	7	80	-	Vd) Linia 154	
	0,100	3,250	-	6	-	80	Vd) Linia 154	
	0,186	3,277	-	7ŁC	80	-	Vd) Linia 154	
	277,513	278,745	-	103	100	-	Vd) Linia 160; poc. pasażerskie	
	277,513	278,745	-	103	80	-	Vd) Linia 160; poc. towarowe	
	278,745	280,461	-	123	100	-	Vd) Linia 160; poc. pasażerskie	
	278,745	280,461	-	123	80	-	Vd) Linia 160; poc. towarowe	
	280,461	280,830	-	3A	100	-	Vd) Linia 160; poc. pasażerskie	
	280,461	280,830	-	3A	80	-	Vd) Linia 160; poc. towarowe	
	280,830	281,593	-	3ŁC	100	-	Vd) Linia 160; poc. pasażerskie	
	280,830	281,593	-	3ŁC	80	-	Vd) Linia 160; poc. towarowe	
	281,593	281,664	-	3ŁC	70	-	Vd) Linia 160	
	281,664	282,390	-	3ŁC	80	-	Vd) Linia 160	
	282,390	282,868	-	3ŁC	60	-	Vd) Linia 160	
	282,868	283,677	-	3ŁC	80	-	Vd) Linia 160	
	277,067	278,268	-	124	-	40	Vd) Linia 186	
	278,268	280,533	-	324	-	40	Vd) Linia 186	
	280,533	283,420	-	4	-	80	Vd) Linia 186	
Dąbrowa Górnicza Ząbkowice	-1,207	-0,184	-	14	120	-	Vd) Linia 133; poc. pasażerskie	
	-1,207	-0,184	-	14	100	-	Vd) Linia 133; poc. towarowe	
	-1,174	-0,178	-	16	-	120	Vd) Linia 133; poc. pasażerskie	
	-1,174	-0,178	-	16	-	100	Vd) Linia 133; poc. towarowe	

1	2	3	4	5	6	7	8	9
Dąbrowa Górnicza Ząbkowice	-0,184	0,427	-	4	120	-	Vd) Linia 133; poc. pasażerskie	
	-0,184	0,427	-	4	100	-	Vd) Linia 133; poc. towarowe	
	-0,178	0,250	-	8A	-	120	Vd) Linia 133; poc. pasażerskie	
	-0,178	0,250	-	8A	-	100	Vd) Linia 133; poc. towarowe	
	0,250	0,477	-	8B	-	120	Vd) Linia 133; poc. pasażerskie	
	0,250	0,477	-	8B	-	100	Vd) Linia 133; poc. towarowe	
	-1,072	-0,191	-	13	60	-	Vd) Linia 183	
	-0,191	0,690	-	3	-	60	Vd) Linia 183	
<i>Granica IZ Częstochowa - IZ Sosnowiec km 307,000</i>								
<i>IZ Sosnowiec</i>								
Będzin - Sosnowiec Główny	308,000	308,367	Roboty w torze	1	80	80	*)	
Sosnowiec Główny	308,367	310,989	Roboty w torze	1	60	60	*)	
	83,934	84,897	-	4	60	60	Vd) Linia 62	
Sosnowiec Główny R52 - Katowice Zawodzie	311,985	312,200	Jazda obok miejsca robót	1	60	60	*)	
	313,920	313,930	Roboty w torze	1	70	70	*)	
Katowice Zawodzie	315,540	315,810	Układ geometryczny toru	2	70	70		
	29,478	30,338	Układ geometryczny toru	4	60	60	*) Linia 138	
	29,577	30,299	-	3	100	100	Vd) Linia 138	
	29,577	30,240	-	4	100	100	Vd) Linia 138	

1	2	3	4	5	6	7	8	9
Katowice Zawodzie - Katowice	315,950	317,150	Roboty w torze	1	50	50	*)	
	315,950	316,150	Układ geometryczny toru	2	40	40	*) Nowe!	
	316,150	317,150	Roboty w torze	2	50	50	*) Nowe!	
	317,150	317,350	Roboty w torze	1	40	40	*)	
	317,150	317,350	Układ geometryczny toru	2	40	40	*) Nowe!	
Katowice	317,311	317,550	Brak krzywej przejściowej	13	40	40		

Linia nr 4 : GRODZISK MAZOWIECKI - ZAWIERCIE

Granica IZ Kielce - IZ Częstochowa km 212,200

IZ Częstochowa

Zawiercie	275,050	275,270	Jazda z opuszczonymi pantografami	3A	-	-	*) Linia 160	
	274,920	275,270	Jazda z opuszczonymi pantografami	4A	-	-	*) Linia 186	
	275,015	275,380	Jazda z opuszczonymi pantografami	4A	-	-	*) Linia 186	
	273,200	275,412	-	1	120	120	Vd) Linia 1; poc. pasażerskie	
	273,200	275,412	-	1	80	80	Vd) Linia 1; poc. towarowe	
	273,200	275,412	-	2	120	120	Vd) Linia 1; poc. pasażerskie	
	273,200	275,412	-	2	80	80	Vd) Linia 1; poc. towarowe	
	275,013	276,318	-	3A	100	100	Vd) Linia 160; poc. pasażerskie	
	275,013	276,318	-	3A	80	80	Vd) Linia 160; poc. towarowe	

1	2	3	4	5	6	7	8	9
Zawiercie	43,000	44,295	-	21	90	90	Vd) Linia 182; poc. pasażerskie	
	43,000	44,295	-	21	80	80	Vd) Linia 182; poc. towarowe	
	44,295	45,502	-	7	90	90	Vd) Linia 182; poc. pasażerskie	
	44,295	45,502	-	7	80	80	Vd) Linia 182; poc. towarowe	
	274,855	276,592	-	4A	80	80	Vd) Linia 186	

Linia nr 61 : KIELCE GŁÓWNE - FOSOWSKIE

Granica IZ Kielce - IZ Częstochowa km 65,248

IZ Częstochowa

Lisów	140,950	141,050	Obiekt mostowy na mostownicach	1	120	120		
	140,950	141,050	Obiekt mostowy na mostownicach	2	120	120		
Lubliniec	18,474	19,410	-	1	120	-	Vd) Linia 143; poc. pasażerskie	
	18,474	19,410	-	1	100	-	Vd) Linia 143; poc. towarowe	
	18,721	19,733	-	2	-	120	Vd) Linia 143; poc. pasażerskie	
	18,721	19,733	-	2	-	100	Vd) Linia 143; poc. towarowe	

Granica IZ Częstochowa - IZ Opole km 166,600 (Dodatek 2 IZ Wrocław)

Linia nr 62 : TUNEL - SOSNOWIEC GŁÓWNY

Granica IZ Kraków - IZ Częstochowa km 59,100

IZ Częstochowa

Dąbrowa Górnicza Wschodnia	12,023	13,145	-	4	100	100	Vd) Linia 171	
	12,070	13,064	-	6	100	100	Vd) Linia 171	

Granica IZ Częstochowa - IZ Sosnowiec km 71,524

1	2	3	4	5	6	7	8	9
<i>IZ Sosnowiec</i>								
Sosnowiec Główny	308,695	309,683	-	2	100	100	Vd) Linia 1	
	308,850	309,688	-	1	100	100	Vd) Linia 1	
Linia nr 64 : KOZŁÓW - KONIECPOL								
<i>Granica IZ Kielce - IZ Częstochowa km 39,742</i>								
<i>IZ Częstochowa</i>								
Linia nr 90 : ZEBRZYDOWICE - CIESZYN								
<i>IZ Sosnowiec</i>								
Zebrzydowice	76,891	77,502	-	2	120	120	Vd) Linia 93	
	76,910	77,555	-	1	120	120	Vd) Linia 93	
Linia nr 93 : TRZEBINIA - ZEBRZYDOWICE								
<i>Granica IZ Kraków - IZ Sosnowiec km 38,650</i>								
<i>IZ Sosnowiec</i>								
Chybie	10,513	11,139	-	5	-	80	Vd) Linia 157	
	10,732	11,139	-	3	-	30	Vd) Linia 157	
	11,139	11,390	-	3	30	-	Vd) Linia 157	
Chybie - Pruchna	63,400	68,770	-	1	80	80	*) Nowe!	
Zebrzydowice	13,182	13,450	-	4	40	-	Vd) Linia 90	
	13,182	13,315	-	4	-	40	Vd) Linia 90	
	13,315	13,450	-	4	40	-	Vd) Linia 90	
	13,315	13,450	-	4	-	40	Vd) Linia 90	
Zebrzydowice - Zebrzydowice - Granica Państwa	78,662	80,662	Jazda obok miejsca robót	2	50	50	⇒	1

1	2	3	4	5	6	7	8	9
---	---	---	---	---	---	---	---	---

Linia nr 97 : SKAWINA - ŻYWIEC

IZ Nowy Sącz - IZ Sosnowiec km 63,960

IZ Sosnowiec

**Linia nr 117 : KALWARIA ZEBRZYDOWSKA LANCKORONA -
BIELSKO-BIAŁA GŁÓWNA**

Granica IZ Nowy Sącz - IZ Sosnowiec km 47,100

IZ Sosnowiec

Linia nr 127 : RADZIONKÓW - TARNOWSKIE GÓRY TGB T3

IZ Tarnowskie Góry

Radzionków	26,939	28,008	-	2	120	120	Vd) Linia 131
Tarnowskie Góry	-0,577	-0,100	-	5	40	40	Vd) Linia 182; na wprost i kier. zwrrotny
	1,094	1,932	-	780	40	40	Vd) Linia 950
	1,932	2,390	-	780	20	20	Vd) Linia 950

Linia nr 128 : RADZIONKÓW - NAKŁO ŚLĄSKIE T4

IZ Tarnowskie Góry

Radzionków	26,939	28,008	-	2	120	120	Vd) Linia 131
------------	--------	--------	---	---	-----	-----	---------------

**Linia nr 129 : TARNOWSKIE GÓRY TGB -TARNOWSKIE GÓRY
TGE**

IZ Tarnowskie Góry

Linia nr 130 : TARNOWSKIE GÓRY TGD - KALETY T4

IZ Tarnowskie Góry

Kalety	47,900	48,800	-	1	100	100	Vd) Linia 131
--------	--------	--------	---	---	-----	-----	---------------

Linia nr 131 : CHORZÓW BATORY - TCZEW

IZ Sosnowiec

1	2	3	4	5	6	7	8	9
Chorzów Batory	5,720	6,034	-	3	50	50	Vd) Linia 137	
	5,720	5,990	-	4	50	50	Vd) Linia 137	
	6,009	6,273	-	1	100	100	Vd) Linia 137	
	6,009	6,272	-	2	100	100	Vd) Linia 137	
<i>Granica IZ Sosnowiec - IZ Tarnowskie Góry km 7,130</i>								
<i>IZ Tarnowskie Góry</i>								
Chorzów Miasto	9,260	9,300	Roboty nad torem	1	60	60		
	9,260	9,300	Roboty nad torem	2	60	60		
Chorzów Stary	12,054	12,915	-	5	80	80	Vd) Linia 161	
Bytom	16,912	17,679	-	6	80	80	Vd) Linia 132	
	16,924	17,531	-	8	80	80	Vd) Linia 132	
Tarnowskie Góry	33,428	33,700	-	723	40	40	Vd) Linia 127	
	0,350	0,800	-	31	70	70	Vd) Linia 144	
	0,800	1,200	-	31A	70	70	Vd) Linia 144	
	-0,577	-0,100	-	5	40	40	Vd) Linia 182; na wprost i kier. zwrrotny	
	1,094	1,932	-	780	40	40	Vd) Linia 950	
	1,932	2,390	-	780	20	20	Vd) Linia 950	
Chorzew Siemkowice - Rusiec Łódzki	130,650	130,850	Nierówności toru w planie i profilu po robotach inwestycyjnych	2	50	50		
	131,650	131,900	Nierówności w planie i profilu po wykonaniu prac inwestycyjnych	2	30	30	*)	
	133,300	133,600	Nierówności toru w planie i profilu po robotach inwestycyjnych	2	50	50		
	134,700	135,497	Ograniczenie V max na przejeździe	1	120	-	*) Nowe!	

1	2	3	4	5	6	7	8	9
Rusiec Łódzki	135,491	136,288	Ograniczenie V max na przejeździe	1	-	120	*) Nowe!	
<i>Granica IZ Tarnowskie Góry - IZ Łódź km 138,300 (Dodatek 2 IZ Warszawa)</i>								
Linia nr 132 : BYTOM - WROCLAW GŁÓWNY								
<i>IZ Tarnowskie Góry</i>								
Bytom	15,527	19,363	-	1	120	120	Vd) Linia 131	
Bytom Bobrek	21,050	23,552	-	1	100	100	Vd) Linia 188	
Zabrze Biskupice	-0,501	0,798	-	2	100	100	Vd) Linia 147	
	-0,470	0,330	-	1	100	100	Vd) Linia 147	
	5,942	6,568	-	4	40	40	Vd) Linia 189	
<i>Granica IZ Tarnowskie Góry - IZ Opole km 57,625 (Dodatek 2 IZ Wrocław)</i>								
Linia nr 133 : DĄBROWA GÓRNICZA ZĄBKOWICE - KRAKÓW GŁÓWNY								
<i>IZ Częstochowa</i>								
Dąbrowa Górnica Ząbkowice	291,578	292,662	-	11	120	-	Vd) Linia 1; poc. pasażerskie	
	291,578	292,662	-	11	80	-	Vd) Linia 1; poc. towarowe	
	291,625	292,617	-	12	-	120	Vd) Linia 1; poc. pasażerskie	
	291,625	292,617	-	12	-	80	Vd) Linia 1; poc. towarowe	
	292,617	293,556	-	2	-	120	Vd) Linia 1; poc. pasażerskie	
	292,617	293,556	-	2	-	80	Vd) Linia 1; poc. towarowe	
	292,662	293,161	-	1A	120	-	Vd) Linia 1; poc. pasażerskie	
	292,662	293,161	-	1A	80	-	Vd) Linia 1; poc. towarowe	
	293,161	293,500	-	1B	120	-	Vd) Linia 1; poc. pasażerskie	
	293,161	293,500	-	1B	80	-	Vd) Linia 1; poc. towarowe	

1	2	3	4	5	6	7	8	9
Dąbrowa Górnicza Ząbkowice	-1,072	-0,191	-	13	60	-	Vd) Linia 183	
	-0,191	0,690	-	3	-	60	Vd) Linia 183	
<i>Granica IZ Częstochowa - IZ Sosnowiec km 9,500</i>								
Sosnowiec-Maczki -Jaworzno Szezakowa	14,482	14,922	Urządzenia SRK nieprzystosowane do V max	4	60	60		4
<i>Granica IZ Sosnowiec - IZ Kraków km 24,093 (Dodatek 2 IZ Kraków)</i>								
Linia nr 134 : JAWORZNO SZCZAKOWA - MYSŁOWICE								
<i>IZ Sosnowiec</i>								
Linia nr 135 : GLIWICE ŁABĘDY - PYSKOWICE								
<i>IZ Tarnowskie Góry</i>								
Gliwice Łabędy	0,000	0,720	Roboty inwestycyjne	2	50	50	⇒	Errata
	32,480	32,570	Nowo ułożony tor - tymczasowa geometria toru.	2	70	70	*) Linia 137	
	32,178	32,985	-	1	110	110	Vd) Linia 137	
	32,178	32,985	-	2	110	110	Vd) Linia 137	
	5,603	5,786	-	3	70	70	Vd) Linia 168	
	5,603	5,786	-	11	30	30	Vd) Linia 168	
Linia nr 136 : KĘDZIERZYN-KOŻŁE - OPOLE GROSZOWICE								
<i>IZ Tarnowskie Góry</i>								
<i>Granica IZ Tarnowskie Góry - IZ Opole km 12,200 (Dodatek 2 IZ Wrocław)</i>								
Linia nr 137 : KATOWICE - LEGNICA								
<i>IZ Sosnowiec</i>								
Katowice	317,311	317,550	Brak krzywej przejściowej	13	40	40	Linia 1	

1	2	3	4	5	6	7	8	9
Katowice	317,350	317,750	-	13	70	70	Vd) Linia 1	
	32,210	32,405	-	18	100	100	Vd) Linia 138	
	32,264	32,405	-	14	100	100	Vd) Linia 138	
Katowice - Katowice Towar. KTC	0,550	1,855	Urządzenia SRK nieprzystosowane do V max	1	40	40	*) Nowe!	
	1,900	2,500	Jazda obok miejsca robót	2	-	-	*)	
	2,070	2,130	Roboty w torze	1	70	70	*)	
<i>Granica IZ Sosnowiec - IZ Tarnowskie Góry km 10,790</i>								
<i>IZ Tarnowskie Góry</i>								
Gliwice	12,652	13,400	-	6	80	80	Vd) Linia 147	
	-0,500	3,869	-	601	60	60	Vd) Linia 200	
	-0,446	3,869	-	602	60	60	Vd) Linia 200	
Szobiszowice podg - Gliwice Łabędy	29,500	32,480	Nowo ułożony tor - tymczasowa geometria toru.	2	80	80	*)	
	30,400	32,570	ograniczenie obok miejsca robót	2	50	50	*) Nowe! na wprost i kier. zwrrotny	
Gliwice Łabędy	32,480	32,570	Nowo ułożony tor - tymczasowa geometria toru.	2	70	70	*)	
	0,000	0,720	Roboty inwestycyjne	2	50	50	Linia 135	Errata
	5,603	5,786	-	3	70	70	Vd) Linia 168	
	5,603	5,786	-	11	30	30	Vd) Linia 168	
Rudziniec Gliwicki	18,475	19,227	-	8	90	90	Vd) Linia 153	
<i>Granica IZ Tarnowskie Góry - IZ Opole km 72,000 (Dodatek 2 IZ Wrocław)</i>								

1	2	3	4	5	6	7	8	9
Linia nr 138 : OŚWIĘCIM - KATOWICE								
<i>IZ Sosnowiec</i>								
<i>Granica IZ Kraków - IZ Sosnowiec km 2,850</i>								
Nowy Bieruń	0,100	1,100	Czynne szkody górnicze	1	20	20	Linia 885	
	0,100	1,100	Czynne szkody górnicze	2	20	20	Linia 885	
Nowy Bieruń - Chełm Śląski	6,000	7,100	Czynne szkody górnicze	2	50	50		
Nowy Bieruń - Imielin	8,000	11,000	Czynne szkody górnicze	2	40	40		
Mysłowice Kosztowy	15,500	15,750	Pogorszenie stanu podtorza	1	50	50	*)	
Mysłowice - Mysłowice MWB	22,550	22,610	Układ geometryczny toru	1	40	40		
Katowice Zawodzie - Mysłowice	25,846	25,858	Pogorszenie stanu wiaduktu	2	50	50		
Szabelnia podg - Katowice Zawodzie	26,400	30,200	Po wymianie elementów toru	1	60	60	*)	
Katowice Zawodzie	29,478	30,338	Układ geometryczny toru	4	60	60	*)	
	315,540	315,810	Układ geometryczny toru	2	70	70	Linia 1	
Katowice Zawodzie - Katowice	31,950	32,600	Brak krzywej przejściowej i pogorszenie stanu elementów toru	18	40	40		
Katowice	317,311	317,550	Brak krzywej przejściowej	13	40	40	Linia 1	
	<i>317,350</i>	<i>317,750</i>	-	<i>13</i>	<i>70</i>	<i>70</i>	<i>Vd) Linia 1</i>	

1	2	3	4	5	6	7	8	9
Linia nr 139 : KATOWICE - ZWARDOŃ								
<i>IZ Sosnowiec</i>								
Katowice	317,311	317,550	Brak krzywej przejściowej	13	40	40	Linia 1	
	317,350	317,750	-	13	70	70	Vd) Linia 1	
	32,210	32,405	-	18	100	100	Vd) Linia 138	
	32,264	32,405	-	14	100	100	Vd) Linia 138	
Brynów podg - Katowice Ligota	4,100	7,000	Pogorszenie stanu elementów toru	1	60	60		
Katowice Ligota	5,910	5,970	Budowa wiaduktu	1	30	30	*)	
Katowice Ligota - Mąkołowiec podg	7,423	7,488	Nowo ułożony rozjazd	1	50	50	*) Nowe!	
Tychy - Kobiór	18,032	20,073 20,043	Jazda obok miejsca robót	1	90	90	*)	Errata
	18,808	19,141	Ograniczona widoczność czoła pociągu na przejeździe	1	50	-		
	19,135	19,588	Ograniczona widoczność czoła pociągu na przejeździe	1	-	70		
	20,043	20,073	Jazda obok miejsca robót	1	90	90	*)	Errata
	20,073	20,316	Jazda obok miejsca robót	1	50	50	*)	
	20,316	21,423	Jazda obok miejsca robót	1	90	90	*)	

1	2	3	4	5	6	7	8	9
Tychy - Kobiór	21,423	21,533	Roboty w torze	1	50	50	*)	
	21,533	23,248	Roboty w torze	1	90	90	*)	
	23,248	23,554	Roboty w torze	1	50	50	*)	
	23,554	24,060	Roboty w torze	1	90	90	*)	
	24,060	24,120	Roboty w torze	1	30	30	*)	
	24,120	25,388	Roboty w torze	1	90	90	*)	
Kobiór - Pszczyna	25,388	26,100	Roboty w torze	1	40	40	*)	
	31,545	31,575	Roboty w torze	1	90	90	*)	
	31,545	31,575	Roboty w torze	2	90	90	*)	
Pszczyna	35,700	36,600	Roboty w torze, jazda obok miejsca robót	2	50	50	*)	
	35,700	36,600	Jazda obok miejsca robót	4	50	50	*)	
Pszczyna - Czechowice- Dziedzice	37,250	37,350	Roboty w torze, jazda obok miejsca robót	1	90	90	*)	
	37,250	37,350	Roboty w torze, jazda obok miejsca robót	2	90	90	*)	

1	2	3	4	5	6	7	8	9
Wilkowice Bystra - Łodygowice	65,600	65,992	Ograniczona widoczność czoła pociągu na przejeździe	1	70	-	*) Nowe!	
	65,988	66,267	Ograniczona widoczność czoła pociągu na przejeździe	1	-	50		
	67,195	68,276	Zmniejszona odległość czujników uruchamiających SSP	1	100	-	*) Nowe!	
	67,859	68,400	Urządzenia srk nieprzystosowane do V max	1	-	100	*) Nowe!	
	68,390	68,783	Ograniczona widoczność czoła pociągu na przejeździe	1	70	-	*) Nowe!	
	68,777	69,180	Ograniczona widoczność czoła pociągu na przejeździe	1	-	70	*) Nowe!	
	69,180	69,350	Urządzenia SRK nieprzystosowane do V max	1	-	100	*) Nowe!	
Łodygowice - Żywiec	70,800	71,147	Ograniczona widoczność czoła pociągu na przejeździe	1	60	-	*) Nowe!	
	71,140	71,500	Ograniczona widoczność czoła pociągu na przejeździe	1	-	60	*) Nowe!	
	71,145	72,082	Urządzenia SRK nieprzystosowane do V max	1	100	-	*) Nowe!	

1	2	3	4	5	6	7	8	9
Łodygowice - Żywiec	72,082	73,220	Urządzenia SRK nieprzystosowane do V max	1	-	100	*) Nowe!	
	73,345	73,620	Ograniczona widoczność czoła pociągu na przejeździe	1	50	-		
	73,617	73,945	Ograniczona widoczność czoła pociągu na przejeździe	1	-	60		
	74,639	75,746	Urządzenie SRK nieprzystosowane do V max	1	100	115		5
Żywiec - Węgierska Górka	85,285	86,115	Brak widoczności czoła pociągu na przejeździe	1	40	40		
Węgierska Górka - Milówka	90,317	92,015	Ograniczona widoczność czoła pociągu na przejeździe	1	50	-	*) Nowe!	
Milówka - Rajcza	93,540	93,816	Ograniczona widoczność czoła pociągu na przejeździe	1	-	50	*) Nowe!	
	94,423	94,700	Ograniczona widoczność czoła pociągu na przejeździe	1	50	-	*) Nowe!	
Rajcza - Sól	101,550	101,827	Ograniczona widoczność czoła pociągu na przejeździe	1	50	-	*) Nowe!	

1	2	3	4	5	6	7	8	9
Rajcza - Sól	101,823	102,100	Ograniczona widoczność czoła pociągu na przejeździe	1	-	50	*) Nowe!	
	103,601	103,878	Ograniczona widoczność czoła pociągu na przejeździe	1	50	-	*) Nowe!	
	103,874	104,151	Ograniczona widoczność czoła pociągu na przejeździe	1	-	50	*) Nowe!	
Zwardoń - Granica Państwa	113,694	113,785	Jazda z opuszczonymi pantografami	1	-	-	*)	
Linia nr 140 : KATOWICE LIGOTA - NĘDZA								
<i>IZ Sosnowiec</i>								
Katowice Ligota	5,910	5,970	Budowa wiaduktu	1	30	30	*) Linia 139	
<i>Granica IZ Sosnowiec - IZ Tarnowskie Góry km 4,900</i>								
<i>IZ Tarnowskie Góry</i>								
Mikolów Jamna - Mikolów	7,000 7,000	8,000 8,000	Zwiększona obecność dzikiej zwierzyny	4	-	-	⇒	Errata
Mikolów - Orzesze	13,700	14,700	Czynne szkody górnicze.	1	50	50	*)	
	15,490	16,100	Czynne szkody górnicze	1	60	60		
Orzesze Jaśkowice	16,900	17,390	-	2	60	60	Vd) Linia 169	

1	2	3	4	5	6	7	8	9
Orzesze Jaśkowice - Czerwionka	24,148	24,643	Ograniczona widoczność na przejeździe	1	90	-		
	24,643	25,083	Ograniczona widoczność na przejeździe	1	-	80		
Leszczyny	23,010	23,644	-	5	50	50	Vd) Linia 149	
	23,010	23,679	-	3	70	70	Vd) Linia 149	
Rybnik Towarowy - Rybnik Towarowy RTE	44,230	44,970	czynne szkody górnice	1	80	80	*) Nowe!	
Rybnik Niewiadom - Rydułtowy	48,000	49,375	czynne szkody górnice	1	100	100	*) Nowe!	
Nędza Wieś - Nędza	66,224	66,350	Ograniczona widoczność na przejeździe	2	-	40		
Linia nr 141 : KATOWICE LIGOTA - GLIWICE								
<i>IZ Sosnowiec</i>								
Katowice Ligota	5,910	5,970	Budowa wiaduktu	1	30	30	*) Linia 139	
Katowice Ligota - Panewnik podg	0,657	0,857	Pogorszenie stanu elementów toru	2	20	20	*)	
Panewnik podg - Radoszowy podg	2,564	2,570	Brak widoczności czoła pociągu na przejeździe	2	40	40		
<i>Granica IZ Sosnowiec - IZ Tarnowskie Góry km 5,570</i>								

1	2	3	4	5	6	7	8	9
<i>IZ Tarnowskie Góry</i>								
Ruda Kochłowice	6,100	7,200	przebudowa toru 3	1	-	-	*)	
	6,100	7,200	Jazda obok miejsca robót.	2	-	-	*) Nowe!	
	6,100	7,200	Jazda obok miejsca robót.	4	-	-	*) Nowe!	
	4,770	5,424	-	3	40	40	Vd) Linia 164	
Ruda Kochłowice - Ruda Bielszowice	7,800	12,893	Jazda obok miejsca robót	2	-	-	*)	
	9,900	12,600	szkody górnicze	2	30	30		
Ruda Bielszowice	13,400	15,060	Jazda obok miejsca robót	1	-	-	*)	
Zabrze Makoszowy	0,124	0,700	-	5	30	30	Vd) Linia 893	
Zabrze Makoszowy Kopalnia	2,700	3,400	-	3	60	60	Vd) Linia 672	
	2,700	3,400	-	5	60	60	Vd) Linia 672	
	0,080	0,700	-	6	40	40	Vd) Linia 677	
	0,080	0,700	-	4	40	40	Vd) Linia 677	
Gliwice	12,652	13,400	-	6	80	80	Vd) Linia 147	
	-0,500	3,869	-	601	60	60	Vd) Linia 200	
	-0,446	3,869	-	602	60	60	Vd) Linia 200	

1	2	3	4	5	6	7	8	9
Linia nr 142 : KATOWICE LIGOTA - TYCHY								
<i>IZ Sosnowiec</i>								
Katowice Ochojec - Katowice Kostuchna	3,012	3,397	Ograniczona widoczność czoła pociągu na przejeździe	1	70	-		
	3,400	5,500	Czynne szkody górnice	1	50	50		
Katowice Kostuchna - Mąkołowiec podg	9,970	10,190	Ograniczona widoczność czoła pociągu na przejeździe	1	40	-		
	10,190	10,410	Ograniczona widoczność czoła pociągu na przejeździe	1	-	40		
Tychy	16,729	17,617	-	2	100	100	Vd) Linia 139	
	16,757	17,577	-	1	100	100	Vd) Linia 139	
Linia nr 143 : KALETY - WROCŁAW POPOWICE WP2								
<i>IZ Tarnowskie Góry</i>								
Kalety	47,900	48,800	-	1	100	100	Vd) Linia 131	
<i>Granica IZ Tarnowskie Góry - IZ Częstochowa km 2,600</i>								
<i>IZ Częstochowa</i>								
Lubliniec	151,445	152,412	-	5	100	-	Vd) Linia 61; poc. pasażerskie	
	151,445	152,412	-	5	90	-	Vd) Linia 61; poc. towarowe	
	151,697	152,467	-	3	-	100	Vd) Linia 61	
<i>Granica IZ Częstochowa - IZ Opole km 37,400 (Dodatek 2 IZ Wrocław)</i>								

1	2	3	4	5	6	7	8	9
---	---	---	---	---	---	---	---	---

Linia nr 144 : TARNOWSKIE GÓRY - OPOLE GŁÓWNE

IZ Tarnowskie Góry

Tarnowskie Góry	1,094	1,932	-	780	40	40	Vd) Linia 950	
	1,932	2,390	-	780	20	20	Vd) Linia 950	
Tarnowskie Góry - Tworóg	12,861	13,081	Ograniczona widoczność na przejeździe - betonowe ogrodzenie na prywatnej posesji	1	-	40		

Granica IZ Tarnowskie Góry - IZ Opole km 22,953 (Dodatek 2 IZ Wrocław)

Linia nr 145 : CHORZÓW STARY - RADZIONKÓW

IZ Tarnowskie Góry

Radzionków	26,939	28,008	-	2	120	120	Vd) Linia 131	
------------	--------	--------	---	---	-----	-----	---------------	--

Linia nr 146 : WYCZERPY - CHORZEW SIEMKOWICE

IZ Częstochowa

Wyczerpy - Rząsawa	1,372	1,382	Przebudowa urządzeń srk-niedokończone roboty inwestycyjne	2	40	40	*)	
--------------------	--------------	--------------	--	----------	-----------	-----------	-----------	--

Granica IZ Częstochowa - IZ Tarnowskie Góry km 43,845

IZ Tarnowskie Góry

Linia nr 147 : ZABRZE BISKUPICE - GLIWICE

IZ Tarnowskie Góry

Zabrze Biskupice	22,430	23,660	-	3	100	100	Vd) Linia 132	
	5,942	6,568	-	4	40	40	Vd) Linia 189	
Gliwice	-0,500	3,869	-	601	60	60	Vd) Linia 200	
	-0,446	3,869	-	602	60	60	Vd) Linia 200	

1	2	3	4	5	6	7	8	9
Linia nr 148 : PSZCZYNA - RYBNIK								
<i>IZ Sosnowiec</i>								
Pszczyna	35,700	36,600	Roboty w torze, jazda obok miejsca robót	2	50	50	*) Nowe! Linia 139	
	35,700	36,600	Jazda obok miejsca robót	4	50	50	*) Nowe! Linia 139	
<i>Granica IZ Sosnowiec - IZ Tarnowskie Góry km 6,600</i>								
<i>IZ Tarnowskie Góry</i>								
Żory	12,991	14,000	-	5	120	120	Vd) Linia 159	
	12,991	14,000	-	3	120	120	Vd) Linia 159	
Rybnik Gotartowice - Rybnik	32,470	32,649	Układ geometryczny - ekrany akustyczne	1	-	50		
	32,470	32,695	Układ geometryczny - ekrany akustyczne	2	-	70		
Linia nr 149 : ZABRZE MAKOSZOWY - LESZCZYNY								
<i>IZ Tarnowskie Góry</i>								
Zabrze Makoszowy	16,100	16,781	-	1	80	80	Vd) Linia 141	
	16,100	16,781	-	2	80	80	Vd) Linia 141	
	0,124	0,700	-	5	30	30	Vd) Linia 893	
Mizerów podg - Gierałtowie	2,600	3,900	Czynne szkody górnice	2	50	50		
	4,600	7,200	Czynne szkody górnice.	2	50	50		
Gierałtowie	0,000	0,933	-	4	30	30	Vd) Linia 172	

1	2	3	4	5	6	7	8	9
Gieraltowice - Knurów	8,800	9,900	Czynne szkody górnicze i pogorszenie stanu wiaduktu	1	40	40		
	8,800	9,900	Czynne szkody górnicze i pogorszenie stanu wiaduktu	2	40	40		
Knurów	0,000	2,300	Szkody górnicze	101	20	20	*) Linia 863; Linia JSK	
Knurów - Szczygłowice	16,800	17,700	czynne szkody górnicze	1	40	40	na wprost i kier. zwrotny	
	16,800	17,700	Czynne szkody górnicze	2	40	40	na wprost i kier. zwrotny	
Szczygłowice - Leszczyny	18,200	19,300	czynne szkody górnicze	1	40	40	*) na wprost i kier. zwrotny	
	18,200	20,000	czynne szkody górnicze	2	40	40	*) na wprost i kier. zwrotny	
	19,300	20,000	czynne szkody górnicze	1	40	40		
Leszczyny	31,700	32,796	-	1	100	100	Vd) Linia 140	
Linia nr 150 : CZECHOWICE-DZIEDZICE R.815 - CHYBIE								
<i>IZ Sosnowiec</i>								
Chybie	60,626	60,912	-	1	-	120	Vd) Linia 93	
	60,652	60,912	-	2	-	120	Vd) Linia 93	
	60,912	61,299	-	1	120	-	Vd) Linia 93	
	60,912	61,299	-	2	120	-	Vd) Linia 93	
	10,513	11,139	-	5	-	80	Vd) Linia 157	
	10,732	11,139	-	3	-	30	Vd) Linia 157	
	11,139	11,390	-	3	30	-	Vd) Linia 157	

1	2	3	4	5	6	7	8	9
---	---	---	---	---	---	---	---	---

Linia nr 151 : KĘDZIERZYN-KOŹŁE - CHAŁUPKI

IZ Tarnowskie Góry

Kędzierzyn - Koźle	0,598	0,602	Brak widoczności na przejeździe	1	-	20	Linia 709	
Kuźnia Raciborska - Turze	20,800	21,380	Ograniczona widoczność na przejeździe	1	-	80		
Nędza	66,900	67,760	-	1A	70	70	Vd) Linia 140	
	66,900	67,760	-	2A	60	60	Vd) Linia 140	
Racibórz	-0,239	1,396	-	3, 3A	20	20	Vd) Linia 177	

Linia nr 152 : PACZYNA - LUBLINIEC

IZ Tarnowskie Góry

Toszek Północ	0,000	0,860	-	4	90	90	Vd) Linia 153	
	0,000	0,780	-	5	60	60	Vd) Linia 153	

Granica IZ Tarnowskie Góry - IZ Częstochowa km 22,800

IZ Częstochowa

Droniowiczki - Lubliniec	38,140	38,366	Ograniczona widoczność na przejeździe	2	40	-	Dot. czoła pociągu	
Lubliniec	151,445	152,412	-	5	100	-	Vd) Linia 61; poc. pasażerskie	
	151,445	152,412	-	5	90	-	Vd) Linia 61; poc. towarowe	
	151,697	152,467	-	3	-	100	Vd) Linia 61	
	18,474	19,410	-	1	120	-	Vd) Linia 143; poc. pasażerskie	
	18,474	19,410	-	1	100	-	Vd) Linia 143; poc. towarowe	
	18,721	19,733	-	2	-	120	Vd) Linia 143; poc. pasażerskie	
	18,721	19,733	-	2	-	100	Vd) Linia 143; poc. towarowe	

1	2	3	4	5	6	7	8	9
---	---	---	---	---	---	---	---	---

Linia nr 153 : TOSZEK PÓŁNOC - RUDZINIEC GLIWICKI

IZ Tamowskie Góry

Toszek Północ	9,880	10,800	-	2	60	60	Vd) Linia 152
	9,900	10,700	-	1	60	60	Vd) Linia 152
Rudzinec Gliwicki	48,027	48,802	-	1	120	120	Vd) Linia 137

Linia nr 154 : ŁAZY - DĄBROWA GÓRNICZA TOWAROWA

IZ Częstochowa

Łazy	280,568		Wjazd na grupę "C" i rozrząd wagonów z górki, zachować szczególną ostrożność	4	-	-	*) Linia 186; kier. zwrotny
	280,600		Wjazd na grupę "C" i rozrząd wagonów z górki, zachować szczególną ostrożność	2, 306, 308, 310, 312, 314, 316, 318, 320, 322	-	-	*) Linia 1; Tory semaforów R2, O, N kier. zwrotny
	276,965	280,241	-	2ŁA	120	120	Vd) Linia 1; poc. pasażerskie
	276,965	280,241	-	2ŁA	80	80	Vd) Linia 1; poc. towarowe
	277,080	280,141	-	1ŁA	120	120	Vd) Linia 1; poc. pasażerskie
	277,080	280,141	-	1ŁA	80	80	Vd) Linia 1; poc. towarowe
	280,141	280,910	-	1	120	120	Vd) Linia 1; poc. pasażerskie
	280,141	280,910	-	1	80	80	Vd) Linia 1; poc. towarowe
	280,241	281,010	-	2	120	120	Vd) Linia 1; poc. pasażerskie
	280,241	281,010	-	2	80	80	Vd) Linia 1; poc. towarowe

1	2	3	4	5	6	7	8	9
Łazy	280,910	283,615	-	1ŁC	120	120	Vd) Linia 1; poc. pasażerskie	
	280,910	283,615	-	1ŁC	80	80	Vd) Linia 1; poc. towarowe	
	281,010	283,699	-	2ŁC	120	120	Vd) Linia 1; poc. pasażerskie	
	281,010	283,699	-	2ŁC	80	80	Vd) Linia 1; poc. towarowe	
	277,513	278,745	-	103	100	-	Vd) Linia 160; poc. pasażerskie	
	277,513	278,745	-	103	80	-	Vd) Linia 160; poc. towarowe	
	278,745	280,461	-	123	100	-	Vd) Linia 160; poc. pasażerskie	
	278,745	280,461	-	123	80	-	Vd) Linia 160; poc. towarowe	
	280,461	280,830	-	3A	100	-	Vd) Linia 160; poc. pasażerskie	
	280,461	280,830	-	3A	80	-	Vd) Linia 160; poc. towarowe	
	280,830	281,593	-	3ŁC	100	-	Vd) Linia 160; poc. pasażerskie	
	280,830	281,593	-	3ŁC	80	-	Vd) Linia 160; poc. towarowe	
	281,593	281,664	-	3ŁC	70	-	Vd) Linia 160	
	281,664	282,390	-	3ŁC	80	-	Vd) Linia 160	
	282,390	282,868	-	3ŁC	60	-	Vd) Linia 160	
	282,868	283,677	-	3ŁC	80	-	Vd) Linia 160	
	277,067	278,268	-	124	-	40	Vd) Linia 186	
	278,268	280,533	-	324	-	40	Vd) Linia 186	
280,533	283,420	-	4	-	80	Vd) Linia 186		
Linia nr 155 : KUCELINKA - PORAJ								
<i>IZ Częstochowa</i>								
Poraj	245,227	246,371	-	2	160	160	Vd) Linia 1; poc. pasażerskie	
	245,227	246,371	-	2	120	120	Vd) Linia 1; poc. towarowe	

1	2	3	4	5	6	7	8	9
---	---	---	---	---	---	---	---	---

Linia nr 156 : BUKOWNO - JAWORZNO SZCZAKOWA

IZ Sosnowiec

Linia nr 157 : PAWŁOWICE ŚLĄSKIE - SKOCZÓW

IZ Tarnowskie Góry

Granica IZ Tarnowskie Góry - IZ Sosnowiec km 3,750

IZ Sosnowiec

Dębina podg - Strumień	4,532	5,052	Ograniczona widoczność czoła pociągu na przejeździe	1	-	80		
	4,532	5,052	Ograniczona widoczność czoła pociągu na przejeździe	2	-	80		
Chybie	60,626	60,912	-	1	-	120	Vd) Linia 93	
	60,652	60,912	-	2	-	120	Vd) Linia 93	
	60,912	61,299	-	1	120	-	Vd) Linia 93	
	60,912	61,299	-	2	120	-	Vd) Linia 93	

Linia nr 158 : RYBNIK TOWAROWY - CHAŁUPKI

IZ Tarnowskie Góry

Chałupki	52,300	52,880	-	1	90	90	Vd) Linia 151	
	52,300	52,880	-	2	90	90	Vd) Linia 151	

Linia nr 159 : ŻORY - PAWŁOWICE ŚLĄSKIE

IZ Tarnowskie Góry

Żory	21,673	22,500	-	1	60	60	Vd) Linia 148	
Pawłowice Śląskie	-0,810	0,000	-	2	60	60	Vd) Linia 157	

1	2	3	4	5	6	7	8	9
Linia nr 160 : ZAWIERCIE ZW - DĄBROWA GÓRNICZA ZĄBKOWICE DZA T3								
<i>IZ Częstochowa</i>								
Zawiercie	275,050	275,270	Jazda z opuszczonymi pantografami	3A	-	-	*)	
	273,200	275,412	-	1	120	120	Vd) Linia 1; poc. pasażerskie	
	273,200	275,412	-	1	80	80	Vd) Linia 1; poc. towarowe	
	273,200	275,412	-	2	120	120	Vd) Linia 1; poc. pasażerskie	
	273,200	275,412	-	2	80	80	Vd) Linia 1; poc. towarowe	
	223,030	224,889	-	3	110	110	Vd) Linia 4; poc. pasażerskie	
	223,030	224,889	-	3	100	100	Vd) Linia 4; poc. towarowe	
	223,030	224,915	-	4	110	110	Vd) Linia 4; poc. pasażerskie	
	223,030	224,915	-	4	100	100	Vd) Linia 4; poc. towarowe	
	43,000	44,295	-	21	90	90	Vd) Linia 182; poc. pasażerskie	
	43,000	44,295	-	21	80	80	Vd) Linia 182; poc. towarowe	
	44,295	45,502	-	7	90	90	Vd) Linia 182; poc. pasażerskie	
	44,295	45,502	-	7	80	80	Vd) Linia 182; poc. towarowe	
	0,000	1,292	-	25	60	60	Vd) Linia 705	
	0,061	1,149	-	23	60	60	Vd) Linia 705	
Łazy	280,568		Wjazd na grupę "C" i rozrząd wagonów z górki, zachować szczególną ostrożność	4	-	-	*) Linia 186; kier. zwrotny	

1	2	3	4	5	6	7	8	9
Łazy	280,600		Wjazd na grupę "C" i rozrząd wagonów z górki, zachować szczególną ostrożność	2, 306, 308, 310, 312, 314, 316, 318, 320, 322	-	-	*) Linia 1; Tory semaforów R2, O, N kier. zwrotny	
	276,965	280,241	-	2ŁA	120	120	Vd) Linia 1; poc. pasażerskie	
	276,965	280,241	-	2ŁA	80	80	Vd) Linia 1; poc. towarowe	
	277,080	280,141	-	1ŁA	120	120	Vd) Linia 1; poc. pasażerskie	
	277,080	280,141	-	1ŁA	80	80	Vd) Linia 1; poc. towarowe	
	280,141	280,910	-	1	120	120	Vd) Linia 1; poc. pasażerskie	
	280,141	280,910	-	1	80	80	Vd) Linia 1; poc. towarowe	
	280,241	281,010	-	2	120	120	Vd) Linia 1; poc. pasażerskie	
	280,241	281,010	-	2	80	80	Vd) Linia 1; poc. towarowe	
	280,910	283,615	-	1ŁC	120	120	Vd) Linia 1; poc. pasażerskie	
	280,910	283,615	-	1ŁC	80	80	Vd) Linia 1; poc. towarowe	
	281,010	283,699	-	2ŁC	120	120	Vd) Linia 1; poc. pasażerskie	
	281,010	283,699	-	2ŁC	80	80	Vd) Linia 1; poc. towarowe	
	-3,176	-1,822	-	119	80	-	Vd) Linia 154	
	-1,822	-0,358	-	125	80	-	Vd) Linia 154	
	-0,358	0,186	-	7	80	-	Vd) Linia 154	
	0,100	3,250	-	6	-	80	Vd) Linia 154	
	0,186	3,277	-	7ŁC	80	-	Vd) Linia 154	
277,067	278,268	-	124	-	40	Vd) Linia 186		

1	2	3	4	5	6	7	8	9
Łazy	278,268	280,533	-	324	-	40	Vd) Linia 186	
	280,533	283,420	-	4	-	80	Vd) Linia 186	
Linia nr 161 : KATOWICE SZOPIENICE PÓŁNOCNE - CHORZÓW STARY								
<i>IZ Sosnowiec</i>								
<i>Granica IZ Sosnowiec - IZ Tarnowskie Góry km 4,350</i>								
<i>IZ Tarnowskie Góry</i>								
Chorzów Stary	11,921	12,830	-	1	120	120	Vd) Linia 131	
	11,921	12,830	-	2	120	120	Vd) Linia 131	
Linia nr 162 : DĄBROWA GÓRNICZA STRZEMIESZYCE - DĄBROWA GÓRNICZA HUTA KATOWICE								
<i>IZ Częstochowa</i>								
Linia nr 163 : SOSNOWIEC KAZIMIERZ - SOSNOWIEC MACZKI								
<i>IZ Sosnowiec</i>								
Sosnowiec Kazimierz - Sosnowiec Maczki	4,400	4,684	Jazda z opuszczonymi pantografami	1	-	-	*)	
Linia nr 164 : CHORZÓW BATORY - RUDA KOCHŁOWICE								
W km 3,380 - 4,400 zakaz stosowania lokomotyw popychających /wszystkie rodzaje trakcji/								
<i>IZ Sosnowiec</i>								
Chorzów Batory	5,720	6,034	-	3	50	50	Vd) Linia 137	
	5,720	5,990	-	4	50	50	Vd) Linia 137	
	6,009	6,273	-	1	100	100	Vd) Linia 137	
	6,009	6,272	-	2	100	100	Vd) Linia 137	
<i>Granica IZ Sosnowiec - IZ Tarnowskie Góry km 3,380</i>								

1	2	3	4	5	6	7	8	9
<i>IZ Tarnowskie Góry</i>								
Ruda Kochłowice	6,100	7,200	przebudowa toru 3	1	-	-	*) Linia 141; na wprost i kier. zwrotny	
	6,100	7,200	Jazda obok miejsca robót.	2	-	-	*) Nowe! Linia 141	
	6,100	7,200	Jazda obok miejsca robót.	4	-	-	*) Nowe! Linia 141	
	6,316	6,990	-	1	50	50	Vd) Linia 141	
	6,329	6,983	-	2	50	50	Vd) Linia 141	
Linia nr 165 : BYTOM BOBREK - BYTOM KARB								
<i>IZ Tarnowskie Góry</i>								
Bytom Bobrek	20,195	20,900	-	1	100	100	Vd) Linia 132	
	20,195	20,900	-	2	100	100	Vd) Linia 132	
Linia nr 167 : SZOBISZOWICE - GLIWICE PORT								
<i>IZ Tarnowskie Góry</i>								
Linia nr 168 : GLIWICE - GLIWICE ŁABĘDY								
<i>IZ Tarnowskie Góry</i>								
Gliwice	27,000	27,440	-	5	100	100	Vd) Linia 137	
	27,100	27,490	-	8	100	100	Vd) Linia 137	
	12,652	13,400	-	6	80	80	Vd) Linia 147	
	-0,500	3,869	-	601	60	60	Vd) Linia 200	
	-0,446	3,869	-	602	60	60	Vd) Linia 200	
Gliwice- Szobiszowice pedg	0,608	1,285	Wprowadzone ruch jednotorowy dwukierunkowy	3	-	-	*) Nowe!	2

1	2	3	4	5	6	7	8	9
Szobiszowice podg - Gliwice Łabędy	4,285	3,715	Wprowadzone ruch jednotorowy dwukierunkowy	3	-	-	*) Nowe!	2
	4,080	4,280	Jazda z opuszczonymi pantografami	11	-	-	*)	
Gliwice Łabędy	0,000	0,720	Wprowadzone ruch jednotorowy dwukierunkowy	4	50	50	*) Nowe! Linia 135	2
	32,480	32,570	Nowo ułożony tor - tymczasowa geometria toru.	2	70	70	*) Linia 137	
	32,178	32,985	-	1	110	110	Vd) Linia 137	
	32,178	32,985	-	2	110	110	Vd) Linia 137	
Linia nr 169 : TYCHY - ORZESZE JAŚKOWICE								
<i>IZ Sosnowiec</i>								
Tychy	16,729	17,617	-	2	100	100	Vd) Linia 139	
	16,757	17,577	-	1	100	100	Vd) Linia 139	
Tychy - Gr. IZ - Łaziiska Śr	0,800	0,965	Ograniczona widoczność czola pociągu na przejeździe	4	-	30		3
<i>Granica IZ Sosnowiec - IZ Tarnowskie Góry km 2,900</i>								
<i>IZ Tarnowskie Góry</i>								
Linia nr 171 : DĄBROWA GÓRNICZA TOWAROWA - PANEWNIK								
<i>IZ Częstochowa</i>								
Dąbrowa Górnica Wschodnia	65,445	67,031	-	1	120	120	Vd) Linia 62; poc. pasażerskie	
	65,445	67,031	-	1	100	100	Vd) Linia 62; poc. towarowe	
	65,537	67,031	-	2	120	120	Vd) Linia 62; poc. pasażerskie	
	65,537	67,031	-	2	100	100	Vd) Linia 62; poc. towarowe	
<i>Granica IZ Częstochowa - IZ Sosnowiec km 15,024</i>								
<i>IZ Sosnowiec</i>								

1	2	3	4	5	6	7	8	9
Juliusz podg - Sosnowiec Dańdówka	21,217	21,233	Pogorszenie stanu mostu	1	20	20		
	21,217	21,233	Pogorszenie stanu mostu	2	20	20		
Sosnowiec Dańdówka - Stawiska podg	27,763	27,791	Pogorszenie stanu obiektu	2	20	20		
Stawiska podg - Katowice Muchowiec	33,900	33,974	Pogorszenie stanu wiaduktu	1	30	30		
Linia nr 172 : GIERAŁTOWICE - CHUDÓW								
<i>IZ Tarnowskie Góry</i>								
Gierałtowice	5,910	6,765	-	2	70	70	Vd) Linia 149	
Linia nr 173 : RYBNIK - SUMINA								
<i>IZ Tarnowskie Góry</i>								
Sumina	57,850	58,581	-	1	100	100	Vd) Linia 140	
	57,850	58,581	-	2	100	100	Vd) Linia 140	
Linia nr 174 : KĘDZIERZYN-KOŹŁE KKD - ŻABIENIEC								
<i>IZ Tarnowskie Góry</i>								
Linia nr 176 : RACIBÓRZ MARKOWICE - OLZA								
<i>IZ Tarnowskie Góry</i>								
Linia nr 177 : RACIBÓRZ - GŁUBCZYCE								
<i>IZ Tarnowskie Góry</i>								
Racibórz - Pietrowice Wielkie	3,232		Obsługa przejazdu przez drużynę pociągową	1	-	-		
<i>Granica IZ Tarnowskie Góry - IZ Opole km 37,000 (Dodatek 2 IZ Wrocław)</i>								

1	2	3	4	5	6	7	8	9
---	---	---	---	---	---	---	---	---

Linia nr 179 : TYCHY - MYSŁOWICE KOSZTOWY MKSB1

IZ Sosnowiec

Linia nr 180 : DOROTA - MYSŁOWICE BRZĘZINKA

IZ Sosnowiec

Linia nr 181 : HERBY NOWE - OLEŚNICA

IZ Tarnowskie Góry

Granica IZ Tarnowskie Góry - IZ Ostrów Wielkopolski km 68,000 (Dodatek 2 IZ Poznań)

Linia nr 182 : TARNOWSKIE GÓRY - ZAWIERCIE

IZ Tarnowskie Góry

Tarnowskie Góry	33,428	33,700	-	723	40	40	Vd) Linia 127	
-----------------	--------	--------	---	-----	----	----	---------------	--

Granica IZ Tarnowskie Góry - IZ Częstochowa km 7,330

IZ Częstochowa

Zawiercie	275,050	275,270	Jazda z opuszczonymi pantografami	3A	-	-	*) Linia 160	
	273,200	275,412	-	1	120	120	Vd) Linia 1; poc. pasażerskie	
	273,200	275,412	-	1	80	80	Vd) Linia 1; poc. towarowe	
	273,200	275,412	-	2	120	120	Vd) Linia 1; poc. pasażerskie	
	273,200	275,412	-	2	80	80	Vd) Linia 1; poc. towarowe	
	223,030	224,889	-	3	110	110	Vd) Linia 4; poc. pasażerskie	
	223,030	224,889	-	3	100	100	Vd) Linia 4; poc. towarowe	
	223,030	224,915	-	4	110	110	Vd) Linia 4; poc. pasażerskie	
	223,030	224,915	-	4	100	100	Vd) Linia 4; poc. towarowe	

1	2	3	4	5	6	7	8	9
Zawiercie	275,013	276,318	-	3A	100	100	Vd) Linia 160; poc. pasażerskie	
	275,013	276,318	-	3A	80	80	Vd) Linia 160; poc. towarowe	
	0,000	1,292	-	25	60	60	Vd) Linia 705	
	0,061	1,149	-	23	60	60	Vd) Linia 705	

Linia nr 183 : DĄBROWA GÓRNICZA ZĄBKOWICE - BĘDZIN ŁAGISZA

IZ Częstochowa

Dąbrowa Górnica Ząbkowice	291,625	292,617	-	12	-	120	Vd) Linia 1; poc. pasażerskie	
	291,625	292,617	-	12	-	80	Vd) Linia 1; poc. towarowe	
	292,617	293,556	-	2	-	120	Vd) Linia 1; poc. pasażerskie	
	292,617	293,556	-	2	-	80	Vd) Linia 1; poc. towarowe	
	-1,174	-0,178	-	16	-	120	Vd) Linia 133; poc. pasażerskie	
	-1,174	-0,178	-	16	-	100	Vd) Linia 133; poc. towarowe	
	-0,178	0,250	-	8A	-	120	Vd) Linia 133; poc. pasażerskie	
	-0,178	0,250	-	8A	-	100	Vd) Linia 133; poc. towarowe	
	0,250	0,477	-	8B	-	120	Vd) Linia 133; poc. pasażerskie	
	0,250	0,477	-	8B	-	100	Vd) Linia 133; poc. towarowe	

Linia nr 186 : ZAWIERCIE - DĄBROWA GÓRNICZA ZĄBKOWICE DZA T4

IZ Częstochowa

Zawiercie	274,920	275,270	Jazda z opuszczonymi pantografami	4A	-	-	*)	
	275,015	275,380	Jazda z opuszczonymi pantografami	4A	-	-	*)	

1	2	3	4	5	6	7	8	9
Zawiercie	273,200	275,412	-	1	120	120	Vd) Linia 1; poc. pasażerskie	
	273,200	275,412	-	1	80	80	Vd) Linia 1; poc. towarowe	
	273,200	275,412	-	2	120	120	Vd) Linia 1; poc. pasażerskie	
	273,200	275,412	-	2	80	80	Vd) Linia 1; poc. towarowe	
	223,030	224,889	-	3	110	110	Vd) Linia 4; poc. pasażerskie	
	223,030	224,889	-	3	100	100	Vd) Linia 4; poc. towarowe	
	223,030	224,915	-	4	110	110	Vd) Linia 4; poc. pasażerskie	
	223,030	224,915	-	4	100	100	Vd) Linia 4; poc. towarowe	
	43,000	44,295	-	21	90	90	Vd) Linia 182; poc. pasażerskie	
	43,000	44,295	-	21	80	80	Vd) Linia 182; poc. towarowe	
	44,295	45,502	-	7	90	90	Vd) Linia 182; poc. pasażerskie	
	44,295	45,502	-	7	80	80	Vd) Linia 182; poc. towarowe	
Łazy	280,568		Wjazd na grupę "C" i rozrząd wagonów z górką, zachować szczególną ostrożność	4	-	-	*) kier. zwrotny	
	280,600		Wjazd na grupę "C" i rozrząd wagonów z górką, zachować szczególną ostrożność	2, 306, 308, 310, 312, 314, 316, 318, 320, 322	-	-	*) Linia 1; Tory semaforów R2, O, N kier. zwrotny	
	276,965	280,241	-	2ŁA	120	120	Vd) Linia 1; poc. pasażerskie	
	276,965	280,241	-	2ŁA	80	80	Vd) Linia 1; poc. towarowe	

1	2	3	4	5	6	7	8	9
Łazy	277,080	280,141	-	1ŁA	120	120	Vd) Linia 1; poc. pasażerskie	
	277,080	280,141	-	1ŁA	80	80	Vd) Linia 1; poc. towarowe	
	280,141	280,910	-	1	120	120	Vd) Linia 1; poc. pasażerskie	
	280,141	280,910	-	1	80	80	Vd) Linia 1; poc. towarowe	
	280,241	281,010	-	2	120	120	Vd) Linia 1; poc. pasażerskie	
	280,241	281,010	-	2	80	80	Vd) Linia 1; poc. towarowe	
	280,910	283,615	-	1ŁC	120	120	Vd) Linia 1; poc. pasażerskie	
	280,910	283,615	-	1ŁC	80	80	Vd) Linia 1; poc. towarowe	
	281,010	283,699	-	2ŁC	120	120	Vd) Linia 1; poc. pasażerskie	
	281,010	283,699	-	2ŁC	80	80	Vd) Linia 1; poc. towarowe	
	-3,176	-1,822	-	119	80	-	Vd) Linia 154	
	-1,822	-0,358	-	125	80	-	Vd) Linia 154	
	-0,358	0,186	-	7	80	-	Vd) Linia 154	
	0,100	3,250	-	6	-	80	Vd) Linia 154	
	0,186	3,277	-	7ŁC	80	-	Vd) Linia 154	
	277,513	278,745	-	103	100	-	Vd) Linia 160; poc. pasażerskie	
	277,513	278,745	-	103	80	-	Vd) Linia 160; poc. towarowe	
	278,745	280,461	-	123	100	-	Vd) Linia 160; poc. pasażerskie	
	278,745	280,461	-	123	80	-	Vd) Linia 160; poc. towarowe	
	280,461	280,830	-	3A	100	-	Vd) Linia 160; poc. pasażerskie	
280,461	280,830	-	3A	80	-	Vd) Linia 160; poc. towarowe		

1	2	3	4	5	6	7	8	9
Łazy	280,830	281,593	-	3ŁC	100	-	Vd) Linia 160; poc. pasażerskie	
	280,830	281,593	-	3ŁC	80	-	Vd) Linia 160; poc. towarowe	
	281,593	281,664	-	3ŁC	70	-	Vd) Linia 160	
	281,664	282,390	-	3ŁC	80	-	Vd) Linia 160	
	282,390	282,868	-	3ŁC	60	-	Vd) Linia 160	
	282,868	283,677	-	3ŁC	80	-	Vd) Linia 160	

Linia nr 187 : KWK POKÓJ - RUDA ORZEGÓW

IZ Tarnowskie Góry

Linia nr 188 : BYTOM BOBREK - ZABRZE BISKUPICE

IZ Tarnowskie Góry

Bytom Bobrek	20,195	20,900	-	1	100	100	Vd) Linia 132	
	20,195	20,900	-	2	100	100	Vd) Linia 132	

Linia nr 189 : RUDA CHEBZIE - ZABRZE BISKUPICE

IZ Tarnowskie Góry

Zabrze Biskupice	22,430	23,660	-	3	100	100	Vd) Linia 132	
	-0,501	0,798	-	2	100	100	Vd) Linia 147	
	-0,470	0,330	-	1	100	100	Vd) Linia 147	

Linia nr 190 : BIELSKO-BIAŁA GŁÓWNA - CIESZYN

IZ Sosnowiec

Bielsko-Biała Główna	-0,400	-0,300	Brak krzywej przejściowej	6	40	40		
Goeszów	-0,081	-0,014	-	4	-	60	Vd) Linia 191	
	-0,014	0,122	-	4	60	-	Vd) Linia 191	

1	2	3	4	5	6	7	8	9
Goeszów - Cieszyn	34,738	34,958	Ograniczona widoczność czoła pociągu na przejeździe	1	60	-		
Cieszyn	29,270	29,405	-	3	-	40	Vd) Linia 90	
	29,270	29,405	-	3	40	-	Vd) Linia 90	
Cieszyn - Cieszyn Roz.102	39,600	39,630	Ograniczenie prędkości jazdy po rozjeździe na kierunku zwrotny	1	40	-		
	39,635	39,640	Brak widoczności czoła pociągu na przejściu	1Ł	20	20		
	40,070	40,120	Ograniczenie prędkości jazdy po rozjeździe na kierunku zwrotny	1	40	-		
Linia nr 191 : GOLESZÓW - WISŁA GŁĘBCE								
<i>IZ Sosnowiec</i>								
Goeszów - Ustroń	0,250	0,400	Jazda z opuszczonymi pantografami	1	-	-	*)	
Wisła Uzdrowisko - Wisła Głębcze	19,363		Brak widoczności tarczy przejazdowej Top 186 w km 19,363.	1	-	-	*)	
Linia nr 192 : SYRYNIA - PSZÓW								
<i>IZ Tarnowskie Góry</i>								
Linia nr 194 : PIETROWICE WIELKIE - KIETRZ								
<i>IZ Tarnowskie Góry</i>								
Linia nr 195 : POLSKA CEREKIEW - BABORÓW								
<i>IZ Tarnowskie Góry</i>								

1	2	3	4	5	6	7	8	9
---	---	---	---	---	---	---	---	---

Linia nr 199 : RUDZINIEC GLIWICKI - KĘDZIERZYN-KOŻŁE KKA

IZ Tarnowskie Góry

Rudziniec Gliwicki	48,027	48,802	-	1	120	120	Vd) Linia 137	
	18,475	19,227	-	8	90	90	Vd) Linia 153	

Linia nr 200 : GLIWICE - GLIWICE SOŚNICA KWK SOŚNICA MAKOSZOWY

IZ Tarnowskie Góry

Gliwice	27,000	27,440	-	5	100	100	Vd) Linia 137	
	27,100	27,490	-	8	100	100	Vd) Linia 137	
	12,652	13,400	-	6	80	80	Vd) Linia 147	
Gliwice Sośnica	20,530	21,130	-	1	50	50	Vd) Linia 141	
	20,530	21,130	-	2	50	50	Vd) Linia 141	

Linia nr 325 : BABORÓW - PILSZCZ

IZ Tarnowskie Góry

Linia nr 651 : RADOSZOWY - CHORZÓW BATORY

IZ Sosnowiec

Linia nr 652 : KATOWICE MUCHOWIEC KMB - STASZIC

IZ Sosnowiec

Katowice Muchowiec R 233 - Staszic podg	0,260	0,700	Ograniczona widoczność czoła pociągu na przejeździe	1	40	40		
---	-------	-------	--	---	----	----	--	--

Linia nr 653 : KATOWICE MUCHOWIEC - KATOWICE OCHOJEC KOC

IZ Sosnowiec

1	2	3	4	5	6	7	8	9
---	---	---	---	---	---	---	---	---

Linia nr 654 : SZABELNIA- KATOWICE SZOPIENICE PÓŁNOCNE

IZ Sosnowiec

Linia nr 655 : MYSŁOWICE MWB - KATOWICE MUCHOWIEC KMA

IZ Sosnowiec

Mysłowice Mwb R166 - Stawiska Sk1 R.3	0,770	0,779	Pogorszony stan wiaduktu	1	20	20		
---	--------------	--------------	-----------------------------	----------	-----------	-----------	--	--

Linia nr 656 : KATOWICE - BRYNÓW

IZ Sosnowiec

Katowice	317,311	317,550	Brak krzywej przejściowej	13	40	40	Linia 1	
	317,350	317,750	-	13	70	70	Vd) Linia 1	
	32,210	32,405	-	18	100	100	Vd) Linia 138	
	32,264	32,405	-	14	100	100	Vd) Linia 138	

Linia nr 657 : KATOWICE SZOPIENICE PÓŁNOCNE - KATOWICE MUCHOWIEC KMA

IZ Sosnowiec

Stawiska SK1 R2 - Katowice Muchowiec podg	5,840	5,900	Pogorszony stan wiaduktu	1	30	30		
---	--------------	--------------	-----------------------------	----------	-----------	-----------	--	--

Linia nr 658 : STAWISKA SK1 R3 - STAWISKA SK1 R2

IZ Sosnowiec

Linia nr 659 : BĘDZIN - KATOWICE

IZ Częstochowa

Granica IZ Częstochowa - IZ Sosnowiec km 1,426

1	2	3	4	5	6	7	8	9
<i>IZ Sosnowiec</i>								
Będzin – Sosnowiec Główny	1,450	2,690	Układ geometryczny toru	1	60	60	*)	
Linia nr 660 : SOSNOWIEC POŁUDNIOWY - KATOWICE SZOPIENICE POŁUDNIOWE								
<i>IZ Sosnowiec</i>								
Linia nr 661 : DĄBROWA GÓRNICZA TOWAROWA DTA R5 - KOZIOŁ								
<i>IZ Częstochowa</i>								
Linia nr 663 : SOSNOWIEC KAZIMIERZ SKZ2 - SOSNOWIEC KAZIMIERZ SKZ1								
<i>IZ Sosnowiec</i>								
Linia nr 665 : SOSNOWIEC MACZKI - EUROTERMINAL SŁAWKÓW								
<i>IZ Sosnowiec</i>								
Linia nr 666 : SOSNOWIEC MACZKI SMA - JAWORZNO SZCZAKOWA JSC								
<i>IZ Sosnowiec</i>								
Linia nr 667 : SOSNOWIEC MACZKI - DŁUGOSZYN								
<i>IZ Sosnowiec</i>								
Sosnowiec Maczki - Długoszyn podg	1,690	1,823	Jazda z opuszczonymi pantografami	1	-	-	*)	
Linia nr 668 : JAWORZNO SZCZAKOWA JSB - DŁUGOSZYN								
<i>IZ Sosnowiec</i>								
Jaworzno Szczakowa JSB - Długoszyn podg	0,130	0,180	Jazda z opuszczonymi pantografami	1	-	-	*)	

1	2	3	4	5	6	7	8	9
---	---	---	---	---	---	---	---	---

Linia nr 669 : JAWORZNO SZCZAKOWA JSE - PIECZYSKA T4P

IZ Sosnowiec

Linia nr 670 : BOROWA GÓRKA - JAWORZNO SZCZAKOWA T4B

IZ Sosnowiec

Linia nr 671 : GLIWICE GLA - GLIWICE T3

IZ Tarnowskie Góry

Linia nr 672 : MACIEJÓW PÓŁNOCNY - ZABRZE MAKOSZOWY KOPALNIA

IZ Tarnowskie Góry

Zabrze Makoszowy Kopalnia	17,960	18,760	-	1	80	80	Vd) Linia 141	
	17,960	18,760	-	2	80	80	Vd) Linia 141	
	0,080	0,700	-	6	40	40	Vd) Linia 677	
	0,080	0,700	-	4	40	40	Vd) Linia 677	

Linia nr 675 : SZOBISZOWICE - GLIWICE PORT

IZ Tarnowskie Góry

Linia nr 676 : GLIWICE SOŚNICA R1 - GLIWICE SOŚNICA GSB

IZ Tarnowskie Góry

Linia nr 677 : ZABRZE MAKOSZOWY KOPALNIA - MIZERÓW

IZ Tarnowskie Góry

Zabrze Makoszowy Kopalnia	17,960	18,760	-	1	80	80	Vd) Linia 141	
	17,960	18,760	-	2	80	80	Vd) Linia 141	
	2,700	3,400	-	3	60	60	Vd) Linia 672	
	2,700	3,400	-	5	60	60	Vd) Linia 672	

1	2	3	4	5	6	7	8	9
Linia nr 678 : BORKI - KATOWICE DĄBRÓWKA MAŁA								
<i>IZ Sosnowiec</i>								
Linia nr 679 : CHAŁUPKI - GRANICA PAŃSTWA								
<i>IZ Tarnowskie Góry</i>								
Chałupki	52,300	52,880	-	1	90	90	<i>Vd) Linia 151</i>	
	52,300	52,880	-	2	90	90	<i>Vd) Linia 151</i>	
Linia nr 680 : KĘDZIERZYN-KOŹLE KKD - KŁODNICA								
<i>IZ Tarnowskie Góry</i>								
Linia nr 681 : NOWA WIEŚ - STARE KOŹLE								
<i>IZ Tarnowskie Góry</i>								
Linia nr 682 : NOWA WIEŚ - KĘDZIERZYN-KOŹLE KKB								
<i>IZ Tarnowskie Góry</i>								
Linia nr 684 : BOROWIANY - KRUPSKI MŁYN								
<i>IZ Tarnowskie Góry</i>								
<i>Granica IZ Tarnowskie Góry - IZ Częstochowa km 1,200</i>								
<i>IZ Częstochowa</i>								
Linia nr 685 : DRONIOWICZKI - JAWORNICA								
<i>IZ Częstochowa</i>								
Linia nr 686 : HERBY NOWE - LISWARTA								
<i>IZ Tarnowskie Góry</i>								
<i>Granica IZ Tarnowskie Góry - IZ Częstochowa km 1,880</i>								
<i>IZ Częstochowa</i>								

1	2	3	4	5	6	7	8	9
---	---	---	---	---	---	---	---	---

Linia nr 687 : KALINA - HERBY STARE

W km -0,017 - 2,323 zakaz stosowania lokomotyw popychających /wszystkie rodzaje trakcji/

IZ Tarnowskie Góry

Granica IZ Tarnowskie Góry - IZ Częstochowa km 1,000

IZ Częstochowa

Herby Stare	133,560	134,972	-	2	120	120	Vd) Linia 61	
	133,616	134,961	-	1	120	120	Vd) Linia 61	

Linia nr 688 : RYBNIK TOWAROWY RTA - RYBNIK RBC

IZ Tarnowskie Góry

Linia nr 689 : STUDZIONKA - DĘBINA

IZ Tarnowskie Góry

Linia nr 691 : NĘDZA WIEŚ - TURZE

IZ Tarnowskie Góry

Linia nr 693 : CZECHOWICE-DZIEDZICE R.827 - BRONÓW PODG

IZ Sosnowiec

Linia nr 694 : BRONÓW PODG - BIENIOWIEC

IZ Sosnowiec

Linia nr 695 : CIESZYN R103 - CIESZYN R102

IZ Sosnowiec

Linia nr 696 : TYCHY MIASTO - TYCHY LODOWISKO

IZ Sosnowiec

1	2	3	4	5	6	7	8	9
---	---	---	---	---	---	---	---	---

Linia nr 698 : MYSŁOWICE KOSZTOWY R103 - MYSŁOWICE KOSZTOWY R205

IZ Sosnowiec

Linia nr 700 : CZĘSTOCHOWA - CZĘSTOCHOWA STRADOM

IZ Częstochowa

Częstochowa	229,206	229,245	-	1A	120	120	Vd) Linia 1; poc. pasażerskie	
	229,206	229,245	-	1A	100	100	Vd) Linia 1; poc. towarowe	
	229,245	229,459	-	1A	100	100	Vd) Linia 1	
	229,245	229,821	-	2	100	100	Vd) Linia 1	
	229,459	229,782	-	1	100	100	Vd) Linia 1	
	229,782	230,377	-	1B	100	100	Vd) Linia 1	
	229,821	230,342	-	2A	100	100	Vd) Linia 1	
Częstochowa Stradom	116,677	117,600	-	1	80	80	Vd) Linia 61	
	116,742	118,405	-	2	120	120	Vd) Linia 61	
	117,600	118,485	-	1	120	120	Vd) Linia 61	

Linia nr 701 : CZĘSTOCHOWA - KUCELINKA

IZ Częstochowa

Częstochowa	229,206	229,245	-	1A	120	120	Vd) Linia 1; poc. pasażerskie	
	229,206	229,245	-	1A	100	100	Vd) Linia 1; poc. towarowe	
	229,245	229,459	-	1A	100	100	Vd) Linia 1	
	229,245	229,821	-	2	100	100	Vd) Linia 1	
	229,821	230,342	-	2A	100	100	Vd) Linia 1	
Częstochowa Towarowa	231,719	233,248	-	2	120	120	Vd) Linia 1; poc. pasażerskie	
	231,719	233,248	-	2	110	110	Vd) Linia 1; poc. towarowe	

1	2	3	4	5	6	7	8	9
---	---	---	---	---	---	---	---	---

Linia nr 702 : CZĘSTOCHOWA TOWAROWA - CZĘSTOCHOWA STRADOM

IZ Częstochowa

Częstochowa Stradom	116,677	117,600	-	1	80	80	Vd) Linia 61	
	116,742	118,405	-	2	120	120	Vd) Linia 61	
	117,600	118,485	-	1	120	120	Vd) Linia 61	

Linia nr 703 : KUCELINKA - CZĘSTOCHOWA

IZ Częstochowa

Linia nr 704 : HERBY STARE - HERBY NOWE

W km 0,294 - 3,475 zakaz stosowania lokomotyw popychających /wszystkie rodzaje trakcji/

IZ Częstochowa

Herby Stare	133,560	134,972	-	2	120	120	Vd) Linia 61	
	133,616	134,961	-	1	120	120	Vd) Linia 61	

Granica IZ Częstochowa - IZ Tarnowskie Góry km 0,600

Linia nr 705 : ZAWIERCIE R125 - ZAWIERCIE R97

IZ Częstochowa

Linia nr 706 : KATOWICE MUCHOWIEC KMB - KATOWICE OCHOJEC KOC1

IZ Sosnowiec

Linia nr 707 : KATOWICE MUCHOWIEC KMB - STASZIC

IZ Sosnowiec

Linia nr 708 : CHORZÓW BATORY - CHORZÓW MIASTO

IZ Tarnowskie Góry

Granica IZ Tarnowskie Góry - IZ Sosnowiec km 1,220

IZ Sosnowiec

1	2	3	4	5	6	7	8	9
---	---	---	---	---	---	---	---	---

Linia nr 709 : KĘDZIERZYN-KOŹLE - STARE KOŹLE

IZ Tarnowskie Góry

Kędzierzyn - Koźle	0,598	0,602	Brak widoczności na przejeździe	1	-	20		
Kędzierzyn - Koźle - Stare Koźle podg	2,000	2,050	Obiekt w przebudowie	1	50	50		
	3,300	3,350	Obiekt w przebudowie	1	30	30		

Linia nr 711 : MACIEJÓW PÓŁNOCNY - GLIWICE T4

IZ Tarnowskie Góry

Linia nr 713 : KATOWICE - CHORZÓW BATORY

IZ Sosnowiec

Chorzów Batory	4,100	4,130	Jazda z opuszczonymi pantografami	1	-	-	*)	
	5,720	6,034	-	3	50	50	Vd) Linia 137	
	5,720	5,990	-	4	50	50	Vd) Linia 137	
	6,009	6,273	-	1	100	100	Vd) Linia 137	
	6,009	6,272	-	2	100	100	Vd) Linia 137	

Linia nr 714 : JAWORZNO SZCZAKOWA JSE - PIECZYSKA T3P

IZ Sosnowiec

Linia nr 715 : BOROWA GÓRKA - JAWORZNO SZCZAKOWA T3B

IZ Sosnowiec

Linia nr 716 : PIEKARY ŚLĄSKIE SZARLEJ - BARBARA

IZ Tarnowskie Góry

1	2	3	4	5	6	7	8	9
Linia nr 717 : GÓRKI ŚCIERNIE - FIAT AUTO POLAND								
<i>IZ Sosnowiec</i>								
Linia nr 719 : JEZOR CENTRALNY JCA - SOSNOWIEC JEZOR GT								
<i>IZ Sosnowiec</i>								
Linia nr 720 : SOSNOWIEC JEZOR - SOSNOWIEC JEZOR GT								
<i>IZ Sosnowiec</i>								
Linia nr 790 : CZECHOWICE-DZIEDZICE R.702 - CZECHOWICE-DZIEDZICE R.811								
<i>IZ Sosnowiec</i>								
Linia nr 856 : TARNOWSKIE GÓRY TGB T70 - TARNOWSKIE GÓRY TGB T70								
<i>IZ Tarnowskie Góry</i>								
Linia nr 859 : SZCZYGLÓWICE KOPALNIA - KWK SZCZYGLÓWICE								
<i>IZ Tarnowskie Góry</i>								
Linia nr 862 : RYBNIK TOWAROWY RTB - RADLIN OBSZARY								
<i>IZ Tarnowskie Góry</i>								
Linia nr 863 : KNURÓW - KWK BUDRYK								
<i>IZ Tarnowskie Góry</i>								
Knurów	0,000	2,300	Szkody górnicze	101	20	20	*) Linia JSK	
Knurów - Budryk	4,500	6,300	Szkody górnicze	100, 101	30	30	*) Linia JSK.	
	6,300	9,234	Pogorszenie stanu toru	100	40	40	*) Linia JSK	

1	2	3	4	5	6	7	8	9
Linia nr 864 : KATOWICE LIGOTA - KWK WUJEK								
<i>IZ Sosnowiec</i>								
Linia nr 871 : WANDA - KWK MICHAŁ								
<i>IZ Tarnowskie Góry</i>								
Linia nr 872 : NOWA WIEŚ - KĘDZIERZYN-KOŹLE KKC								
<i>IZ Tarnowskie Góry</i>								
Linia nr 873 : PAWŁOWICE ŚLĄSKIE - PAWŁOWICE GÓRNICZE								
<i>IZ Tarnowskie Góry</i>								
Pawłowice Śląskie	-0,810	0,000	-	2	60	60	Vd) Linia 157	
Linia nr 874 : KLESZCZÓW - CIEPŁOWNIA								
<i>IZ Tarnowskie Góry</i>								
Linia nr 876 : WODZISŁAW ŚLĄSKI - RADLIN MARCEL								
<i>IZ Tarnowskie Góry</i>								
Wodzisław Śląski	7,300	8,200	-	1	60	60	Vd) Linia 158	
	7,300	8,200	-	2	60	60	Vd) Linia 158	
Linia nr 877 : RADLIN OBSZARY - RADLIN MARCEL								
<i>IZ Tarnowskie Góry</i>								
Linia nr 878 : SUSZEC RUDZICZKA - SUSZEC KOPALNIA								
<i>IZ Tarnowskie Góry</i>								
Linia nr 880 : CZERWIONKA - KWK DĘBIEŃSKO								
<i>IZ Tarnowskie Góry</i>								

1	2	3	4	5	6	7	8	9
---	---	---	---	---	---	---	---	---

Linia nr 883 : MYSŁOWICE KOSZTOWY MKSC - KWK WESOŁA

IZ Sosnowiec

Linia nr 884 : LĘDZINY - KWK ZIEMOWIT

IZ Sosnowiec

Linia nr 885 : NOWY BIERUŃ - KWK PIAST

IZ Sosnowiec

Nowy Bieruń	0,100	1,100	Czynne szkody górnictwa	1	20	20		
	0,100	1,100	Czynne szkody górnictwa	2	20	20		

Linia nr 887 : JUP R1- KWK JULIAN

IZ Tarnowskie Góry

Linia nr 888 : BYTOM PÓŁNOCNY - MOSTVA

IZ Tarnowskie Góry

Linia nr 890 : BIERAWA - ZAKŁADY AZOTOWE KĘDZIERZYN

IZ Tarnowskie Góry

Linia nr 891 : RASZOWA - ZDZIESZOWICE

IZ Tarnowskie Góry

Raszowa podg - Zdzieszowice Koksownia	0,041	0,272	Po wymianie/naprawie elementów rozjazdu	127	20	20	*)	
Zdzieszowice Koksownia	1,480	2,210	Zabudowana waga wagonowa	126	8	8	Przejazd całą długością pociągu	

IZ Tarnowskie Góry

1	2	3	4	5	6	7	8	9
---	---	---	---	---	---	---	---	---

Linia nr 892 : TARNOWSKIE GÓRY TGE - TARNOWSKIE GÓRY TGE

IZ Tarnowskie Góry

Linia nr 893 : ZABRZE MAKOSZOWY - KWK MAKOSZOWY - ZABRZE MAKOSZOWY KOPALNIA

IZ Tarnowskie Góry

Linia nr 894 : RUDA BIELSZOWICE - KWK HALEMBA

IZ Tarnowskie Góry

Ruda Bielszowice	13,400	15,060	Jazda obok miejsca robót	1	-	-	*) Linia 141
------------------	--------	--------	--------------------------	---	---	---	-----------------

Linia nr 895 : CHORZÓW BATORY - KWK KLEOFAS

IZ Sosnowiec

Linia nr 896 : PANEWNIK - KWK ŚLĄSK T2

IZ Sosnowiec

Linia nr 897 : PANEWNIK - KWK ŚLĄSK T1

IZ Sosnowiec

Linia nr 898 : STASZIC - KWK STASZIC

IZ Sosnowiec

Linia nr 950 : TARNOWSKIE GÓRY TGA - TARNOWSKIE GÓRY TGE

IZ Tarnowskie Góry

Tarnowskie Góry	33,428	33,700	-	723	40	40	Vd) Linia 127
	0,350	0,800	-	31	70	70	Vd) Linia 144
	0,800	1,200	-	31A	70	70	Vd) Linia 144

1	2	3	4	5	6	7	8	9
Linia nr 951 : TARNOWSKIE GÓRY TGA - TARNOWSKIE GÓRY TGE								
<i>IZ Tarnowskie Góry</i>								
Tarnowskie Góry	33,428	33,700	-	723	40	40	Vd) Linia 127	
	1,094	1,932	-	780	40	40	Vd) Linia 950	
	1,932	2,390	-	780	20	20	Vd) Linia 950	
Linia nr 954 : TARNOWSKIE GÓRY TGB - TARNOWSKIE GÓRY TGD (GRUPA TORÓW "C")								
<i>IZ Tarnowskie Góry</i>								
Linia nr 956 : ŻABIENIEC - KĘDZIERZYN-KOŹŁE PORT								
<i>IZ Tarnowskie Góry</i>								
Linia nr 957 : RYBNIK - RYBNIK TOWAROWY RTF								
<i>IZ Tarnowskie Góry</i>								
Linia nr 958 : RYBNIK TOWAROWY RTB R203 - RYBNIK TOWAROWY RTB R301/302								
<i>IZ Tarnowskie Góry</i>								
Linia nr 959 : RYBNIK TOWAROWY RTD - RYBNIK TOWAROWY RTE								
<i>IZ Tarnowskie Góry</i>								
Linia nr 979 : TARNOWSKIE GÓRY TGC - TARNOWSKIE GÓRY TGC								
<i>IZ Tarnowskie Góry</i>								

Karta rozkładu jazdy pociągu

1. Strona tytułowa

Nagłówek zawiera informacje o wydawcy karty rozkładu jazdy pociągu.

Część środkowa zawiera następujące dane:

- rodzaj rozkładu jazdy;
- numer i nazwa pociągu;
- nazwa przewoźnika;
- nr oraz data złożenia wniosku;
- nr oraz data zarządzenia rozkładu jazdy;
- data i godzina wygenerowania rozkładu jazdy.

Stopka zawiera informacje dla maszynisty.

2. Strony z rozkładem jazdy złożone z 9 kolumn

- 1) W kolumnie 1 podane są numery linii kolejowych zgodnie z Id-12
- 2) W kolumnie 2 podana jest kilometracja linii kolejowych
- 3) W kolumnie 3 podana jest prędkość maksymalna dla jazdy pociągu po torze prawym
- 4) W kolumnie 4 podana jest prędkość maksymalna dla jazdy pociągu po torze lewym



=

pomiędzy 2 a 3 kolumną oznacza jazdę pociągu po torze prawym;
pomiędzy 4 a 5 kolumną oznacza jazdę pociągu po torze lewym

- 5) W kolumnie 5 podana jest nazwa posterunku ruchu/przystanku osobowego, rodzaj postoju, znaki i skróty używane w rozkładzie jazdy, rodzaje urządzeń sterowania ruchem na szlaku

Oznaczenie szlaku (między kolumną 5 i 6)

I

=

szlak jednotorowy (linia gruba)

II

=

szlak dwu lub więcej torowy (dwie linie półgrube)

Objaśnienia znaków i skrótów używanych w kolumnie 5.

b	=	miejsce dojazdu do bocznic, punktu ładunkowego
gt	=	grupa torów wydzielona w obrębie stacji
m	=	mijanka
opm	=	obsługa przejazdu przez drużynę pociągu
pe	=	posterunek odstępowy (obsługiwany lub automatyczny)
pb	=	posterunek bocznicowy
pgr	=	punkt graniczny
po	=	przystanek osobowy publiczny
podg	=	posterunek odgałęźny
pp	=	punkt przeładunkowy
ps	=	przystanek służbowy
pst	=	obiekt kolei obcych
pprj	=	punkt pomocniczy do konstrukcji rozkładu jazdy
pzs	=	miejsce odgałęzienia linii kolejowych, wydzielone pomocniczo do konstrukcji rozkładu jazdy w obszarze stacji, np. Wwa Praga R21-46 pzs
stth	=	stacja techniczna
zz	=	miejsce zmiany systemu zasilania
(6-18)	=	posterunek ruchu czynny we wskazanych godzinach
(1)-(5)	=	posterunek ruchu czynny okresowo (w dniach tygodnia)
Uwagi:	1)	Nazwy stacji opisane są wytłuszczoną czcionką np. Pruszków , a stacje węzłowe dużymi literami np. W-WA WSCHODNIA
	2)	Nazwy pozostałych posterunków ruchu, posterunków ekspedycyjnych, miejsc złączenia linii kolejowych, punktów pomocniczych do konstrukcji rozkładu jazdy, opisane są zwykłą czcionką np. Józefinów podg
Z	=	posterunek ruchu zamknięty
K	=	zgłoszenie o wjeździe pociągu z sygnałami końca pociągu, należy do obowiązków drużyny pociągowej
Kz	=	na żądanie dyżurnego ruchu zgłoszenie o wjeździe pociągu z sygnałami końca pociągu, należy do obowiązków drużyny pociągowej

NZ	=	postój „na żądanie” podróznego
W24	=	posterunek ruchu, na którym zezwoleniem dla wyjazdu na tor szlakowy w kierunku przeciwnym do zasadniczego (szlak z blokadą liniową jednokierunkową dla jazdy w kierunku zasadniczym lub bez blokady liniowej) jest sygnał zezwalający lub sygnał zastępczy "Sz" z równocześnie wyświetlonym wskaźnikiem W24 (albo w porze dziennej uzupełniony nieoświetloną tablicą ze wskaźnikiem W24), po uprzedzeniu rozkazem pisemnym
T	=	trudny podjazd do stacji dla pociągu towarowego. Zatrzymanie przed semaforem wjazdowym grozi niemożnością ruszenia
APO	=	automatyczny posterunek odstępowy, którego semaforem dysponuje zdalnie nastawnia określona dodanym skrótem literowym, np. APO Wo
UZS	=	posterunek ruchu posiadający urządzenia do zdalnego sterowania na odcinku zpr (zdalnego prowadzenia ruchu) lub dysponujący semaforem odstępowym APO
ZS	=	posterunek ruchu zdalnie sterowany
ZSM	=	posterunek ruchu zdalnie sterowany, z możliwością miejscowego nastawiania
Uwagi:	1)	jeśli zdalne sterowanie lub dysponowanie dotyczy semaforów przy jednym z torów szlakowych to oznaczenie APO, ZS jest uzupełniane odpowiednio numerem tego toru np. ZS1
	2)	oznaczenie ZS, ZSM jest uzupełnione skrótem literowym nastawni zdalnego sterowania np. podg Gołąbki ZS Bł
R1	=	posterunek ruchu wyposażony w radiotelefon pracujący na kanale oznaczonym cyfrą – stosowany również na liniach z łącznością cyfrową GSM-R
S5	=	posterunek ruchu spółki PKP SKM Trójmiasto wyposażony w radiotelefon pracujący na kanale oznaczonym cyfrą
K1	=	posterunek ruchu Jastrzębskiej Spółki Kolejowej wyposażony w radiotelefon pracujący na kanale oznaczonym cyfrą
GSM-R	=	posterunek ruchu wyposażony w cyfrowy, naziemny system łączności radiowej z dodatkiem numeru CT-7

H	=	zainstalowane są urządzenia SHP
R307	=	posterunek ruchu, z którego kierujący pojazdem kolejowym nie może odjechać bez otrzymania rozkazu pisemnego "O" na dalszy odcinek jazdy, chyba, że otrzymał już rozkaz odnoszący się do odcinka lub szlaku stycznego (przyległego) do tego posterunku
RT	=	posterunek ruchu, na którym rozmowy w sieci radiołączności pociągowej są rejestrowane.

Oznaczenia urządzeń sterowania ruchem na szlaku w kolumnie 5.



skrót urządzeń srk		rodzaj urządzeń na szlaku (odstępie) przyległym do posterunku następczego dla danego kierunku jazdy
PP	=	jednodostępowa (pólsamoczynna) blokada liniowa na szlaku dwu lub więcej torowym, przystosowana dla jazdy pociągu po torze w kierunku przeciwnym do zasadniczego
S	=	trzystawna wieloodstępowa (samoczynna) blokada liniowa na szlaku jednotorowym lub jednokierunkowa na szlaku dwutorowym dla jazdy pociągu w kierunku zasadniczym
SS	=	trzystawna wieloodstępowa (samoczynna) blokada liniowa na szlaku dwu lub więcej torowym, przystosowana dla jazdy pociągu po torze w kierunku przeciwnym do zasadniczego
SP	=	trzystawna wieloodstępowa (samoczynna) blokada liniowa dla jazdy pociągu w kierunku zasadniczym i jednodostępowa (pólsamoczynna) blokada liniowa przystosowana dla jazdy pociągu po torze w kierunku przeciwnym do zasadniczego, na szlaku dwu lub więcej torowym
PS	=	jednodostępowa (pólsamoczynna) blokada liniowa dla jazdy pociągu w kierunku zasadniczym i trzystawna wieloodstępowa (samoczynna) blokada liniowa przystosowana dla jazdy pociągu po torze w kierunku przeciwnym do zasadniczego, na szlaku dwu lub więcej torowym
4S	=	czterostawna wieloodstępowa (samoczynna) blokada liniowa: na szlaku jednotorowym lub jednokierunkowa na szlaku dwutorowym dla jazdy pociągu w kierunku zasadniczym
4SS	=	czterostawna wieloodstępowa (samoczynna) blokada liniowa na szlaku dwu lub więcej torowym, przystosowana dla jazdy pociągu po torze w kierunku przeciwnym do zasadniczego
4SP	=	czterostawna wieloodstępowa (samoczynna) blokada liniowa dla jazdy pociągu w kierunku zasadniczym i jednodostępowa (pólsamoczynna) blokada liniowa przystosowana dla jazdy pociągu po torze w kierunku przeciwnym do zasadniczego, na szlaku dwu lub więcej torowym

P4S	=	jednodostępowa (półsamoczynna) blokada liniowa dla jazdy pociągu w kierunku zasadniczym i czterostawna wieloodstępowa (samoczynna) blokada liniowa przystosowana dla jazdy pociągu po torze w kierunku przeciwnym do zasadniczego, na szlaku dwu lub więcej torowym
L1	=	zainstalowane są przytorowe urządzenia systemu ERTMS/ETCS poziom 1.
L2	=	zainstalowane są przytorowe urządzenia systemu ERTMS/ETCS poziom 2.
L1LS	=	zainstalowane są przytorowe urządzenia systemu ERTMS/ETCS poziom 1LS (ograniczonego nadzoru)
Uwaga:	1)	brak oznaczenia rodzaju blokady informuje, że na szlaku jednotorowym urządzona jest blokada jednodostępowa (półsamoczynna) a na szlaku dwutorowym jednodostępowa (półsamoczynna) jednokierunkowa dla jazdy pociągu w kierunku

W kolumnie 5 obok nazwy posterunku ruchu, przystanku osobowego:

ph	=	postój handlowy - obsługa pasażera
->ph	=	postój handlowy tylko dla wsiadających
ph->	=	postój handlowy tylko dla wysiadających
pn	=	postój niehandlowy - tylko dla potrzeb przewoźnika
zp	=	zatrzymuje się w razie potrzeby (stosuje się w przypadku dojazdu, zjazdu pracowników kolejowych na posterunki blokowe, podstacje trakcyjne itp.) po uprzednim zgłoszeniu kierownikowi pociągu
pm	=	praca manewrowa na stacji z wymianą grup wagonów bez zmiany brutta lub wymiana lokomotywy
pt	=	postój tylko dla potrzeb technicznych (w zależności od sytuacji ruchowej postój może zostać skrócony lub pominięty – nie dotyczy postojów dla wydawania rozkazów pisemnych i postojów na odcinkach i stacjach granicznych)
zd	=	zmiana drużyny
zc	=	zmiana czoła pociągu

Symbole na sieci DB Netz w kolumnie 5 obok nazwy posterunku ruchu:

	=	Ograniczenie wartości natężenia prądu w sieci trakcyjnej. Symbol występuje z podaniem wartości ograniczenia np. „600 A”.
	=	Koniec elektryfikacji.
¥	=	Koniec najbliższego okręgu zwrotnicowego przy wyjeździe ze stacji lub jeździe przez posterunek odgałęźny.
	=	Skrócona odległość między tarczą ostrzegawczą a semaforem lub skrócona droga hamowania.

6) W kolumnie 6:

w rubryce 1 podana jest godzina odjazdu, przyjazdu, przejazdu przez posterunek ruchu/punkt rozkładowy oraz skrót rodzaju i numer pociągu; w rubryce 2 czas jazdy pomiędzy wcześniejszym i danym posterunkiem (w liczniku czas normalny, w mianowniku czas skrócony o ile jest mniejszy od normalnego); Dla postoju handlowego w rubryce 1 kolor tła jest szary.

Skrót rodzaju pociągu w kolumnie 6 obok numeru pociągu.

Rodzaje pociągów	Trakcja				
	parowa	elektryczna		spalinowa	
		lokomotywy	zespoły i wagony trakcyjne	lokomotywy	zespoły i wagony trakcyjne
A. Pociągi pasażerskie					
EuroCity – ekspresowy międzynarodowy		ECE	ECJ	ECS	ECM
EuroNight – nocny ekspresowy międzynarodowy		ENE		ENS	
Ekspresowy krajowy (w tym InterCity)		EIE	EIJ	EIS	EIM
Międzynarodowy pospieszny		MME	MMJ	MMS	MMM
Międzywojewódzki pospieszny		MPE	MPJ	MPS	MPM
Międzywojewódzki pospieszny nocny lub typu hotelowego		MHE	MHJ	MHS	
Międzywojewódzki osobowy		MOE	MOJ	MOS	MOM
Wojewódzki osobowy międzynarodowy	RMP	RME	RMJ	RMS	RMM
Wojewódzki pospieszny	RPP	RPE	RPJ	RPS	RPM
Wojewódzki osobowy	ROP	ROE	ROJ	ROS	ROM
Wojewódzki osobowy w komunikacji aglomeracyjnej		RAE	RAJ	RAS	RAM
Próżny skład pasażerski – od/do pociągów pasażerskich	PWP	PWE	PWJ	PWS	PWM
Próżny skład pasażerski [pociągi próbne, pojazdy trakcyjne i pomocnicze w stanie nieczynnym, skład lokomotyw]	PXP	PXE	PXJ	PXS	PXM

Rodzaje pociągów	Trakcja				
	parowa	elektryczna		spalinowa	
		lokomotywy	zespoły i wagony trakcyjne	lokomotywy	zespoły i wagony trakcyjne
B. Pociągi towarowe					
1. Pociągi towarowe w ruchu międzynarodowym					
Do międzynarodowych przewozów jednostek transportu intermodalnego i próżnych platform po przewożeniu lub do przewozu jednostek transportu intermodalnego		TCE		TCS	
Do międzynarodowych przewozów masowych		TGE		TGS	
Do międzynarodowych przewozów niemasywnych		TRE		TRS	
2. Pociągi towarowe w ruchu krajowym					
Do krajowych przewozów jednostek transportu intermodalnego i próżnych platform po przewożeniu lub do przewozu jednostek transportu intermodalnego		TDE		TDS	
Do przewozów masowych		TME		TMS	
Do przewozów niemasywnych		TNE		TNS	
Do obsługi stacji i bocznic	TKP	TKE		TKS	
Próżne wagony z/do naprawy, pociągi próbne oraz pozostałe pociągi		TSE	TSJ	TSS	TSM
Skład lokomotyw – powyżej 3 lokomotyw		THE		THS	
C. Pojazdy kolejowe luzem					
Lokomotywa do i od pociągów pasażerskich	LPP	LPE		LPS	
Lokomotywa do i od pociągów towarowych	LTP	LTE		LTS	
Lokomotywa luzem do i od pociągów utrzymaniowo-naprawczych, pojazd kolejowy zaliczany do taboru specjalnego, pojazd pomocniczy		LZE		LZS	
Lokomotywa od/do prac manewrowych, pozostałe lokomotywy luzem, pojazd kolejowy zaliczany do taboru specjalnego, pojazd pomocniczy		LSE		LSS	

D. Pociągi utrzymaniowo - naprawcze

Ratunkowy		ZGE	ZGJ	ZGS	ZGM
Inspekcyjny, diagnostyczny		ZNE	ZNJ	ZNS	ZNM
Inne utrzymaniowe		ZUE		ZUS	ZUM
7) W kolumnie 7 podany jest typ taboru.					
8) W kolumnie 8 podane jest obciążenie lokomotywy w tonach oraz długość pociągu w metrach.					
9) W kolumnie 9 podana jest szybkość maksymalna składu, wymagany % masy hamującej oraz oznaczenie rodzaju hamulca.					
P, R lub R+MG	=	Hamulec szybko działający (I)			
G	=	Hamulec wolno działający (II)			
Uwaga:		Nastawienie rodzaju hamulca na poszczególnych pojazdach w składzie pociągu reguluje instrukcja przewoźnika.			

Pod tabelą rozkładu jazdy (na dole strony) występują pola:

Kursuje:

(+)	=	kursuje w dni świąteczne (niedziele i święta)
(1)	=	kursuje w poniedziałki
(2)	=	kursuje we wtorki
(3)	=	kursuje w środy
(4)	=	kursuje w czwartki
(5)	=	kursuje w piątki
(6)	=	kursuje w soboty
(7)	=	kursuje w niedziele
(1/2, 2/3, 3/4, 4/5, 5/6, 6/7, 7/1)	=	kursuje na przełomie niektórych dni tygodnia (z poniedziałku na wtorek, z wtorku na środę, ze środy na czwartek, z czwartku na piątek, z piątku na sobotę, z soboty na niedzielę, z niedzieli na poniedziałek)
(1)-(7)	=	kursuje od poniedziałku do niedzieli
(A)	=	kursuje od poniedziałku do piątku
(B)	=	kursuje codziennie oprócz soboty
(C)	=	kursuje w soboty, niedziele i święta
(D)	=	kursuje od poniedziałku do piątku oprócz dni świątecznych
(E)	=	kursuje od poniedziałku do soboty oprócz dni świątecznych

Uwagi do rozkładu:

Szczegółowa informacja dla określenia charakteru pociągu oraz rodzaju przewożonej przesyłki, wraz z np. numerem zgody na przewóz przesyłki nadzwyczajnej.

Uwagi dodatkowe:

***1), *2), ... *x)**

Odnośniki kierujące do tekstu (oznaczone takim samym znakiem) zawierającego dodatkowe informacje dotyczące szlaku lub posterunku ruchu

POSTANOWIENIE

o stosowaniu skróconych czasów jazdy

Czasy jazdy ustalono z dokładnością do 0,1 minuty (wskazanej w indeksie górnym np. 12³) przy uwzględnieniu obciążenia pociągu przewidzianego w rozkładzie jazdy.

Na szlakach lub odcinkach wskazane są normalne i skrócone czasy jazdy.

W przypadku opóźnienia pociągu, przy czynnym prędkościomierzu, maszynista obowiązany jest do skracania czasów jazdy, przez stosowanie w ramach możliwości konstrukcyjnych pojazdu kolejowego, maksymalnej prędkości ujętej w rozkładzie jazdy dla danego pociągu.

WYKAZ ZMIAN

Nr zmiany	Zarządzenie IZ o zmianie w WOS				Zmian dokonał	
	Nr pisma	Z dnia	Na stronie	Ważne od dnia	W dniu	Czytelny podpis
Errata	IZ08EI. 611.34. 2026.AB	06.03. 2026	23, 24, 26, 30.	08.03. 2026	06.03. 2026	Biskup Anna
1	IZ08EI. 611.35. 2026.AB	09.03. 2026	19.	10.03. 2026	09.03. 2026	Biskup Anna
2	IZ08EI. 611.39. 2026.AB	11.03. 2026	44, 45.	13.03. 2026	11.03. 2026	Biskup Anna
3	IZ08EI. 611.41. 2026.AB	19.03. 2026	45.	21.03. 2026	19.03. 2026	Biskup Anna
4	IZ08EI. 611.42. 2026.AB	23.03. 2026	23.	24.03. 2026	23.03. 2026	Biskup Anna
5	IZ08EI. 611.44. 2026.AB	26.03. 2026	29.	27.03. 2026	26.03. 2026	Biskup Anna
6						
7						
8						
9						
10						
11						
12						
13						
14						
15						

WYKAZ ZMIAN

Nr zmiany	Zarządzenie IZ o zmianie w WOS				Zmian dokonał	
	Nr pisma	Z dnia	Na stronie	Ważne od dnia	W dniu	Czytelny podpis
16						
17						
18						
19						
20						
21						
22						
23						
24						
25						
26						
27						
28						
29						
30						

IZ CZĘSTOCHOWA

IZ TARNOWSKIE GÓRY

IZ KRAKÓW

IZ NOWY SĄCZ

ŽSR SŁOWACJA

ČD REPUBLIKA CZESKA

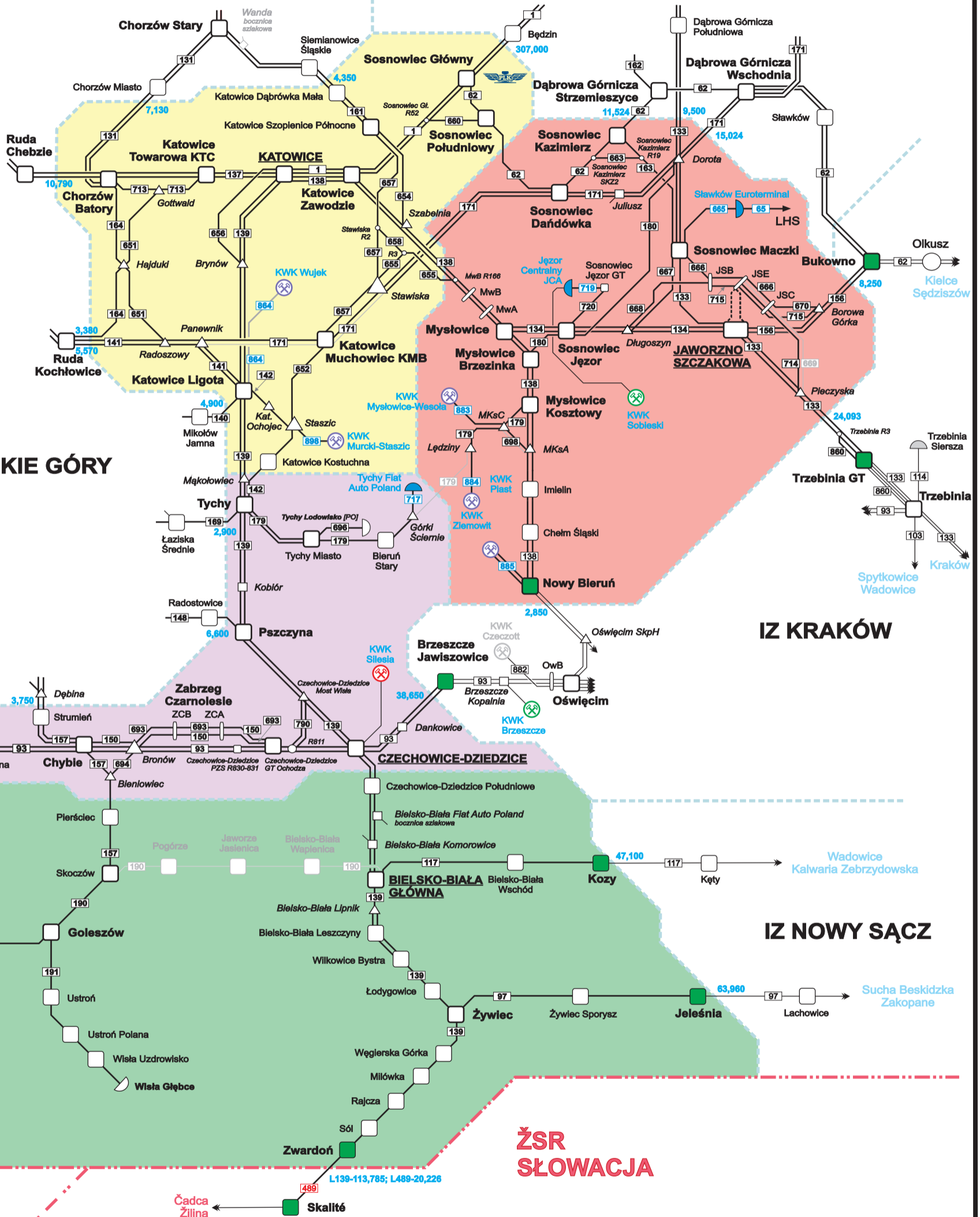

SEKCJE EKSPLOATACJI

- ISE Katowice
- ISE Jaworzno Szczakowa
- ISE Czechowice-Dziedzice
- ISE Bielsko-Biała

LEGENDA

- linie jednotorowe
- linie dwutorowe
- numery linii według Id-12
- linie należące do obcego zarządcy
- linie nieczynne

- posterunki odgławne
- stacje / stacje węzłowe / części składowe większych stacji np. grupy
- stacje graniczne lub styczne z Inną ekspozyturą
- punkty końcowe linii
- kopalnie, punkty końcowe linii - styczne z obcym zarządcą

- posterunki bocznicowe, bocznicie szlakowe
- posterunki odstępowe
- rozjazdy istotne dla konstrukcji
- granice państw
- granice ISE

SCHEMAT SIECI KOLEJOWEJ

stan na dzień 05.12.2023 r.

Terytorialny zasięg działania Sekcji Eksploatacji
Zakładu Linii Kolejowych w Częstochowie



OBJAŚNIENIA

- | | | |
|---|---|---|
| — (thick line) — linia wielotorowa | ○ (circle) — stacja | IZ Częstochowa (red box) — Zakład Linii Kolejowych |
| — (thin line) — linia jednotorowa | ○ (small circle) — przystanek osobowy | — (dashed line) — Granica Województwa |
| 123 (number in box) — numer linii wg D 29 | △ (triangle) — posterunek odgałęźny, osłonny, odstępowy | — (blue line) — Granica IZ |
| ISE D.G. Ząbkowice (yellow box) | | — (yellow box) — Kilometry granic IZ |
| ISE Częstochowa (green box) | | — (blue line) — Granice Sekcji Eksploatacji |
| ISE Lubliniec (orange box) | | |

Zakład Linii Kolejowych w Tarnowskich Górach

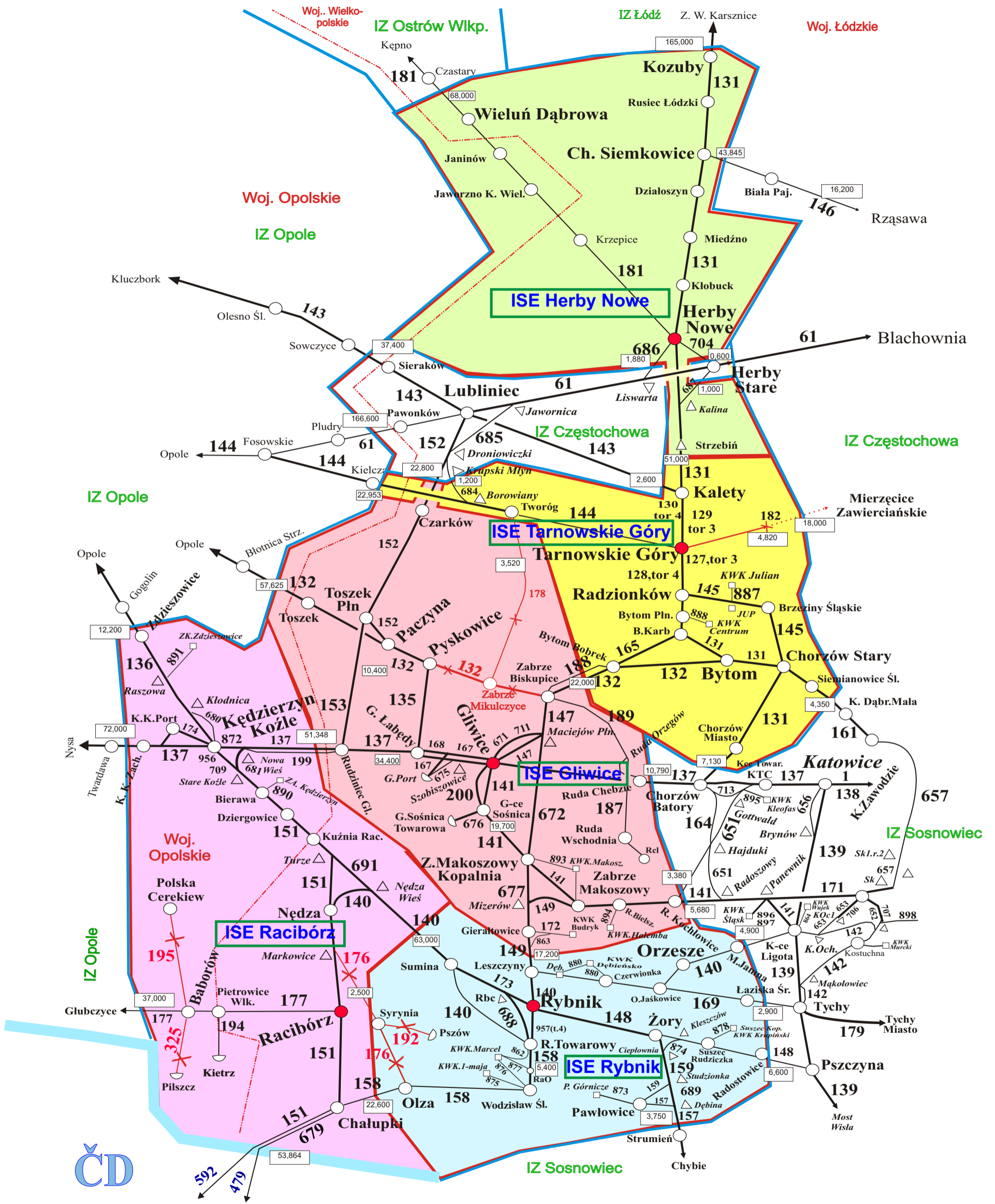

- Stacja
- ◐ Punkt końcowy linii
- △ Posterunek odgałęźny, odstępowy
- ◻ Posterunek bocznicy
- ✕ Tor zamknięty
- Granica Państwa
- - - Granica Województwa
- Granica IZ
- Granica ISE
- 47,100 Kilometr granicy
- Siedziba ISE

Do użytku wewnętrznego
Stan na dzień 12-11-2014

Plan węzła Jaworzno Szczakowa

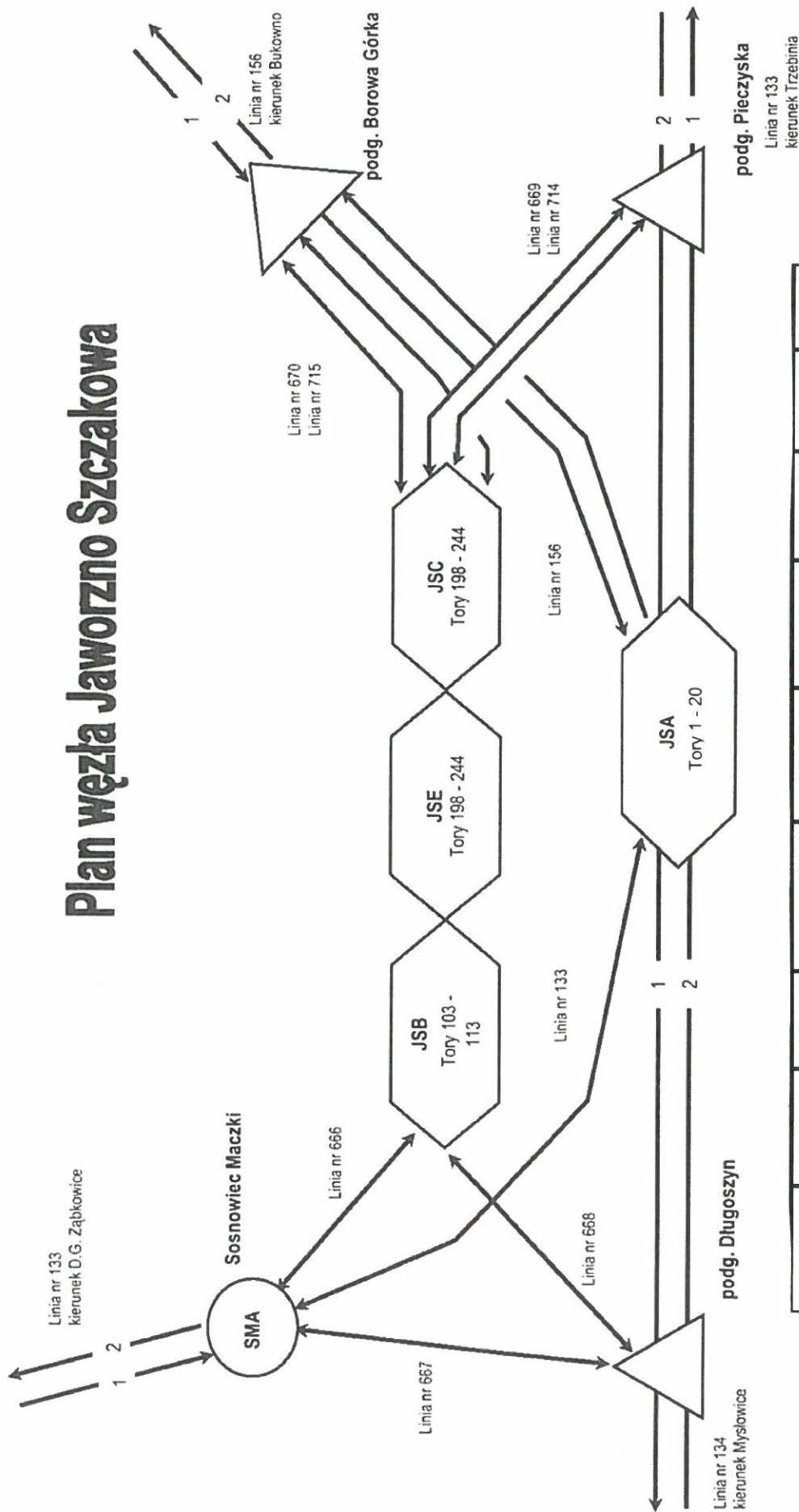

Postorunek	Nr linii	Km	Postorunek	Nr linii	Km	Postorunek	Nr linii	Km
JSA	133	15,685	JSC	669	1,103	Borowa Górka	156	9,784
	666	0,600		670	1,711		670	0,000
	668	0,000		714	1,637	715	0,050	
JSE	715	3,505	Pieczyska	715	1,369			
	666	1,679		133	18,966			
	669	0,000		669	3,830			
Długoszyn	714	0,506	Długoszyn	134	2,875			
	715	2,162		668	1,921			

Schemat węzła Zabrzeg Czarnolesie

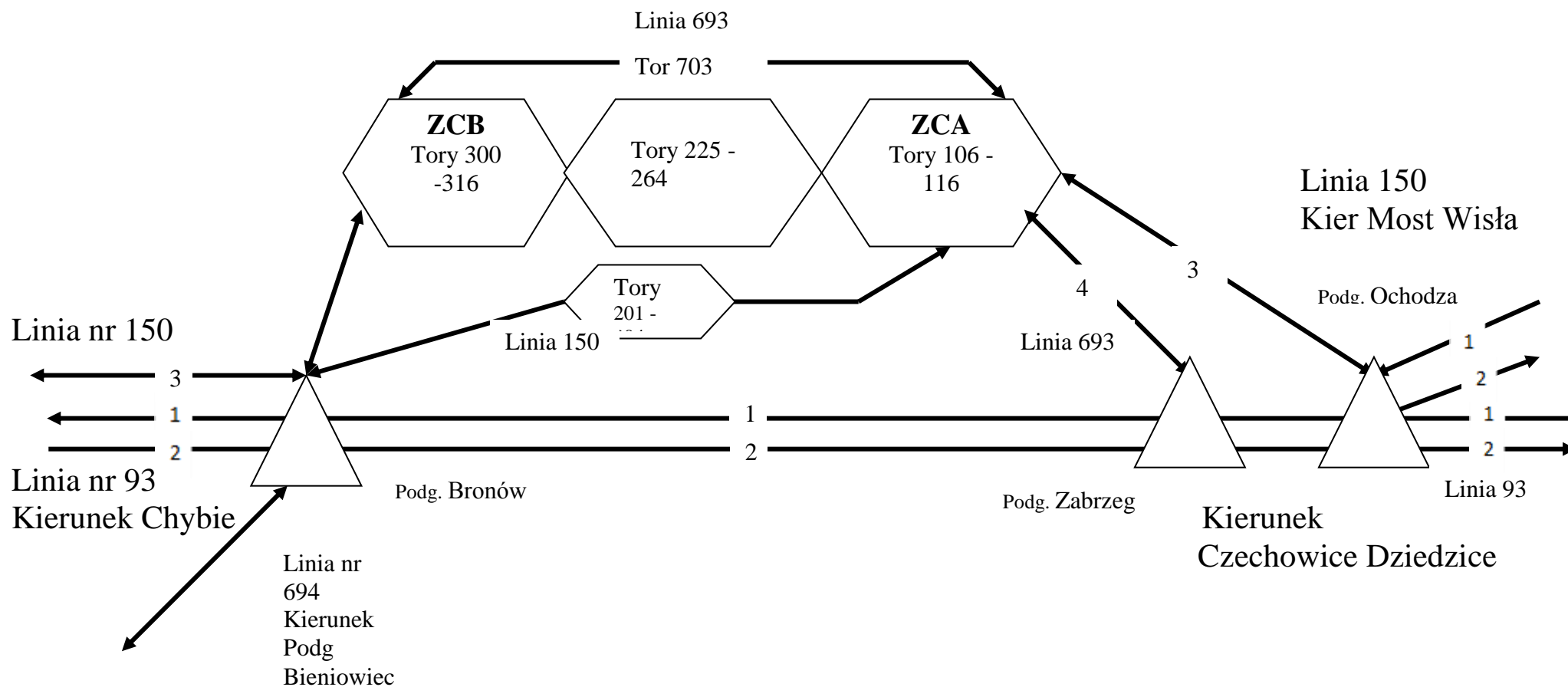

Linia nr	Nazwa linii	Kilometr początkowy	Nr rozjazdu	Kilometr końcowy	Nr rozjazdu
93	Trzebinia - Zebrzydowice	38,650	Gr. IZ	80,662	Gr. Państwa
150	Most Wisła – Chybie	0,000	5	13,459	
693	Podg Zabrzeg – Podg Bronów	0,000	5	5,664	4
694	Podg Bronów – podg. Bieniowiec	0	11	3,217	2

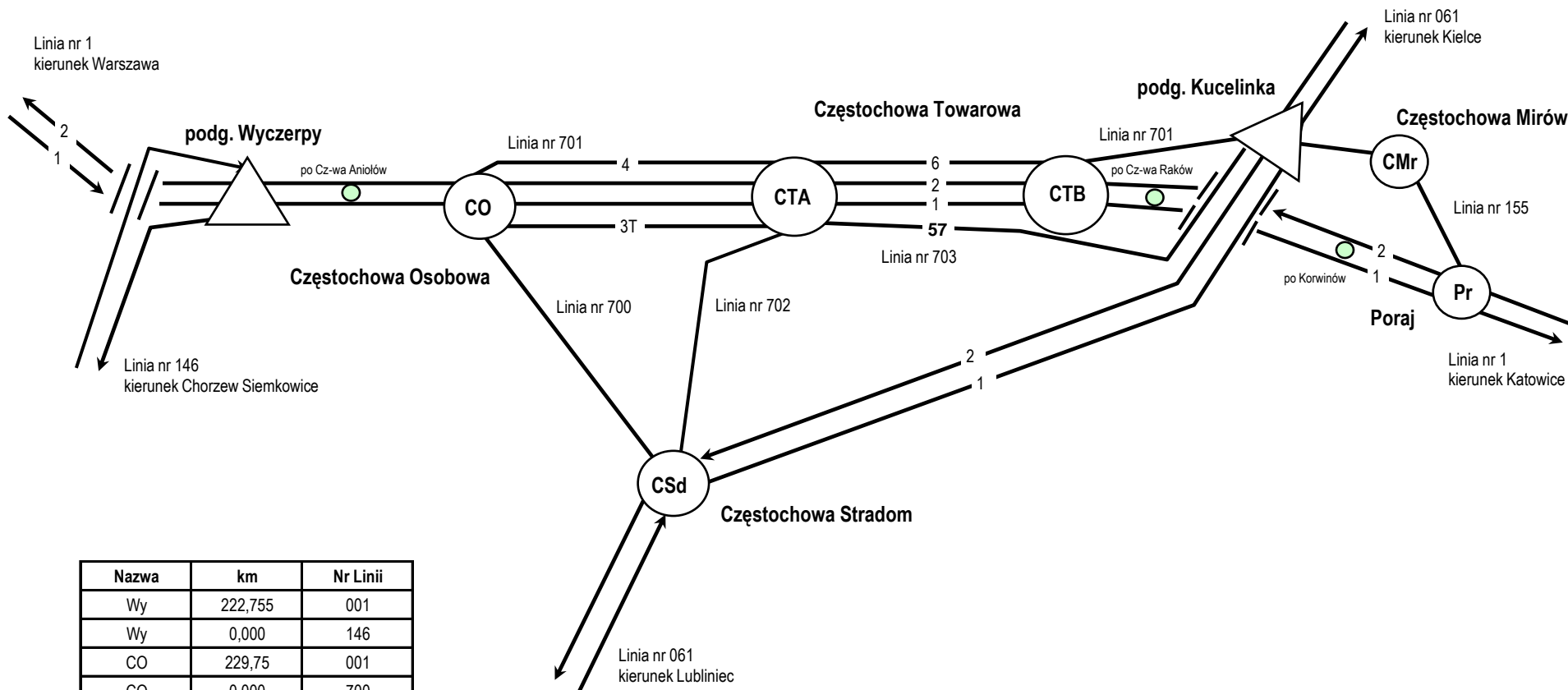

Nazwa	km	Nr Linii
Wy	222,755	001
Wy	0,000	146
CO	229,75	001
CO	0,000	700
CO	0,080	701
CTA	232,02	001
CTA	2,260	701
CTA	0,157	702
CTA	4,180	703
CTB	233,040	001
CTB	3,28	701
CTB	3,16	703
CSd	117,22	061
CSd	2,205	700
CSd	1,966	702
CMr	2,006	155
Ka	110,250	061
Ka	6,470	701
Ka	0,000	155

Plan węzła Częstochowa

Linia nr	Nazwa linii	km pocz.	od rozj.	km końc.	do rozj.
001	Warszawa - Katowice	195,5	GR IZ	307,000	GR IZ
061	Kielce - Fosowskie	65,248	GR IZ	131,44	GR IZ
146	Wyczerpy - Chorzew Siemkowice	-0,209	R 3	43,845	GR IZ
155	Kucelinka - Poraj	0,000	R 6	9,960	R 2
700	Częstochowa - Częstochowa Stradom	-0,337	R 5	2,205	R 12
701	Częstochowa - Kucelinka	0,075	R 22	6,597	R 2
702	Częstochowa Towarowa - Częstochowa Stradom	0,157	R 7	1,966	R 10
703	Kucelinka - Częstochowa Towarowa	0,008	R 7	4,505	R 4

Plan węzła Łazy

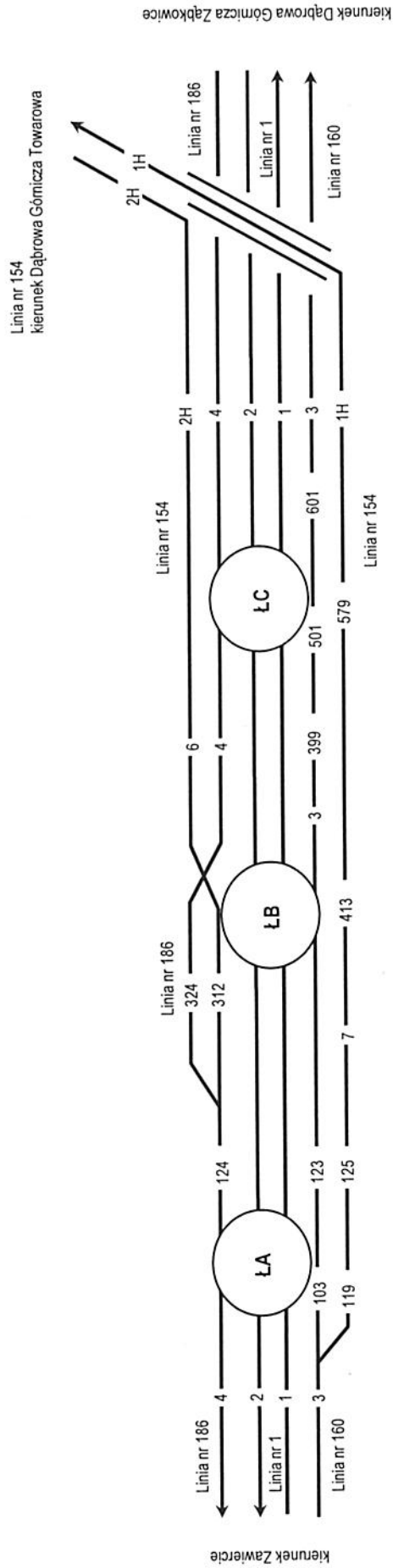

Nazwa	km	Nr Linii
ŁA	277,230	001
ŁA	277,230	160
ŁA	277,230	186
ŁB	280,450	001
ŁB	-0,285	154
ŁB	280,450	160
ŁB	280,450	186
ŁC	283,340	001
ŁC	2,690	154
ŁC	283,340	160
ŁC	283,340	186

Linia nr	Nazwa Linii	km pocz.	od rozj.	km konfc.	do rozj.
001	Warszawa - Katowice	195,500	GR IZ	307,000	GR IZ
154	Łazy - Dąbrowa Górnicza Towarowa	-3,176	R 52	22,150	
160	Zawiercie - Dąbrowa Górnicza Ząbkowice Tor 3	275,013	R 65	291,680	R 6
188	Zawiercie - Dąbrowa Górnicza Ząbkowice Tor 4	274,855	R 61	291,722	R 8

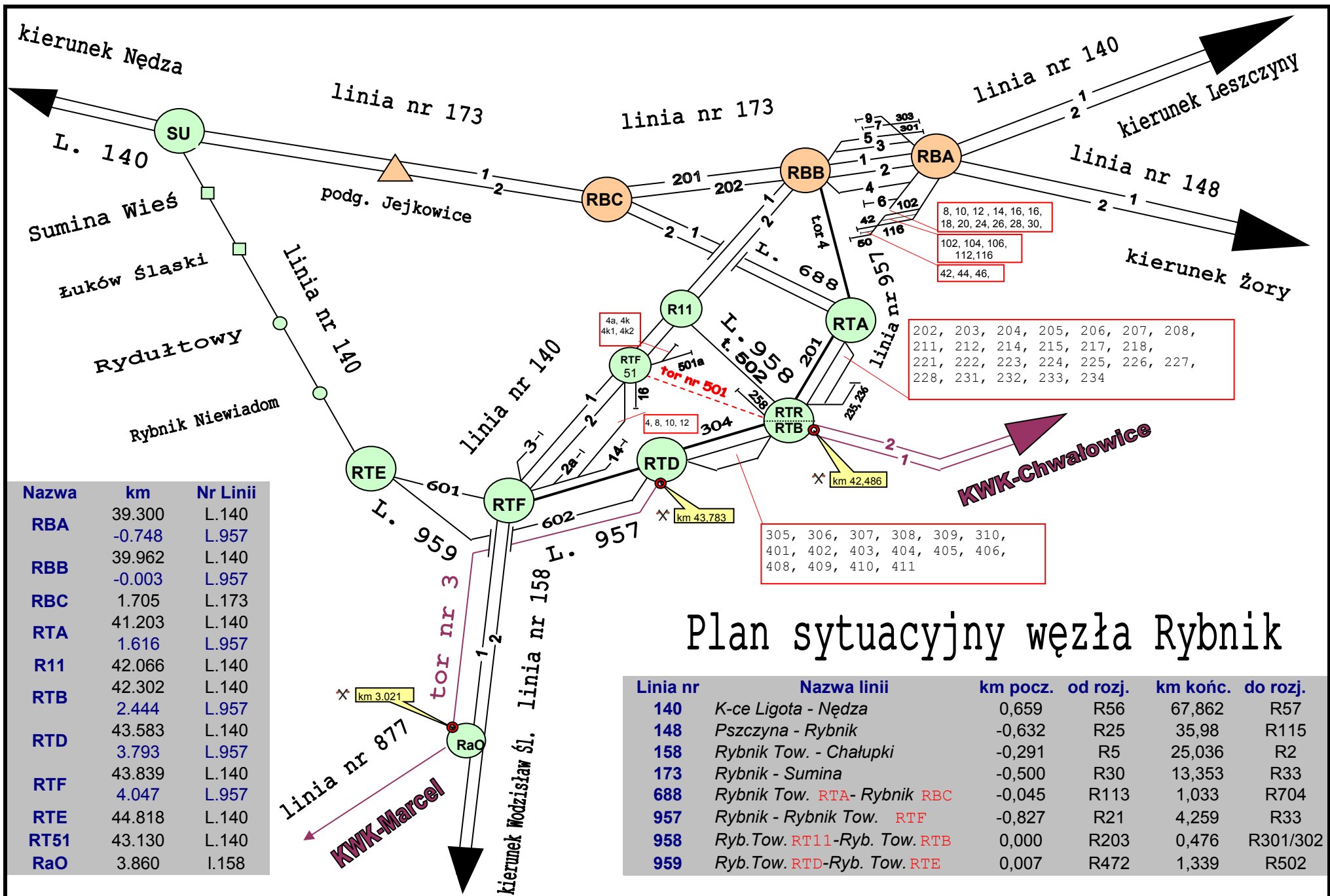

Nazwa	km	Nr Linii
RBA	39.300	L.140
	-0.748	L.957
RBB	39.962	L.140
	-0.003	L.957
RBC	1.705	L.173
RTA	41.203	L.140
	1.616	L.957
R11	42.066	L.140
RTB	42.302	L.140
	2.444	L.957
RTD	43.583	L.140
	3.793	L.957
RTF	43.839	L.140
	4.047	L.957
RTE	44.818	L.140
RT51	43.130	L.140
RaO	3.860	L.158

Plan sytuacyjny węzła Rybnik

Linia nr	Nazwa linii	km pocz.	od rozj.	km końc.	do rozj.
140	K-ce Ligota - Nędza	0,659	R56	67,862	R57
148	Pszczyna - Rybnik	-0,632	R25	35,98	R115
158	Rybnik Tow. - Chałupki	-0,291	R5	25,036	R2
173	Rybnik - Sumina	-0,500	R30	13,353	R33
688	Rybnik Tow. RTA- Rybnik RBC	-0,045	R113	1,033	R704
957	Rybnik - Rybnik Tow. RTF	-0,827	R21	4,259	R33
958	Ryb.Tow. RT11-Ryb. Tow. RTB	0,000	R203	0,476	R301/302
959	Ryb.Tow. RTD-Ryb. Tow. RTE	0,007	R472	1,339	R502

Plan węzła Tarnowskie Góry

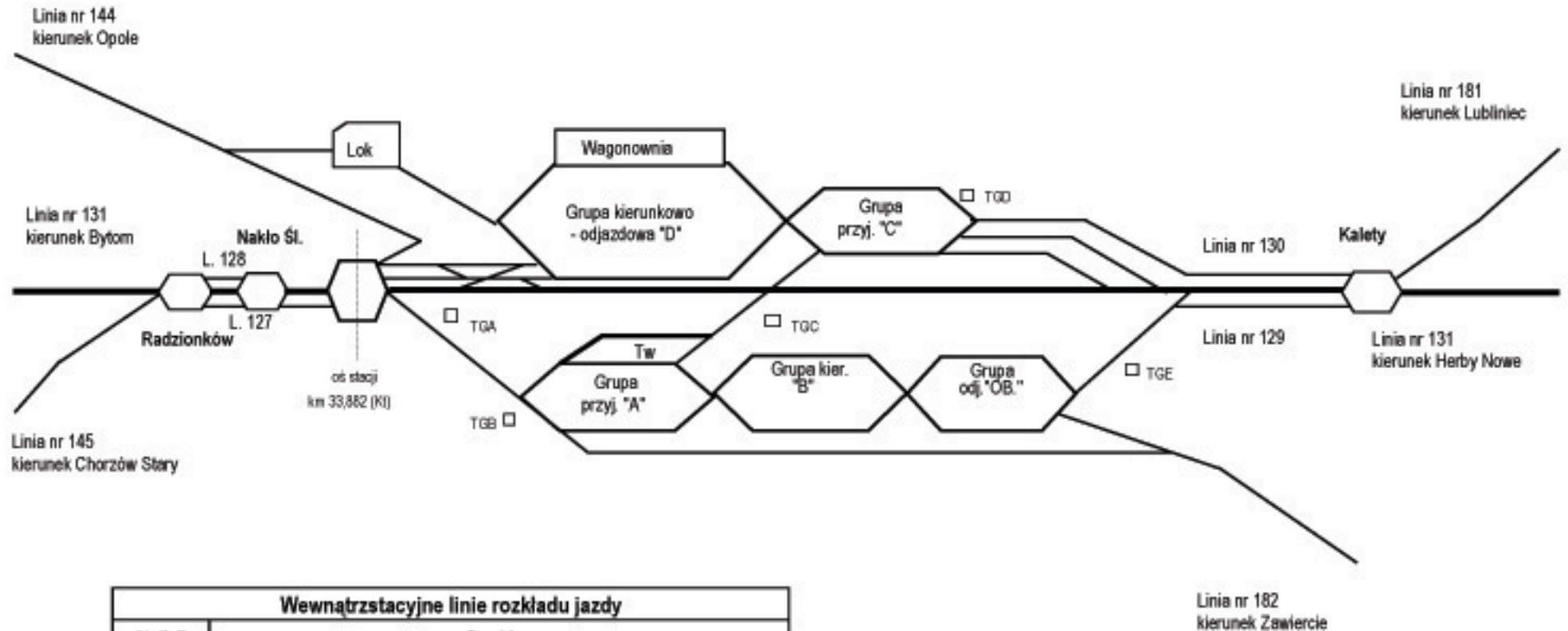

Wewnątrzstacyjne linie rozkładu jazdy

Nr linii	Przebieg
950	TGE - TGA (tory nr 551, 511, 372, 310, 780, 4)
951	TGE - TGA (tory nr 552, 514, 371, 610, 606, 601, 781, 12)
954	TGD - TGB (tor nr 360)
979	rozj. 555 - rozj. 540

